

Dell™ Photo All-In-One Printer 944

Handleiding voor eigenaren

Informatie over:

- Supplies bestellen
- Aan de slag
- De printer gebruiken
- De printersoftware
- Onderhoud en problemen oplossen

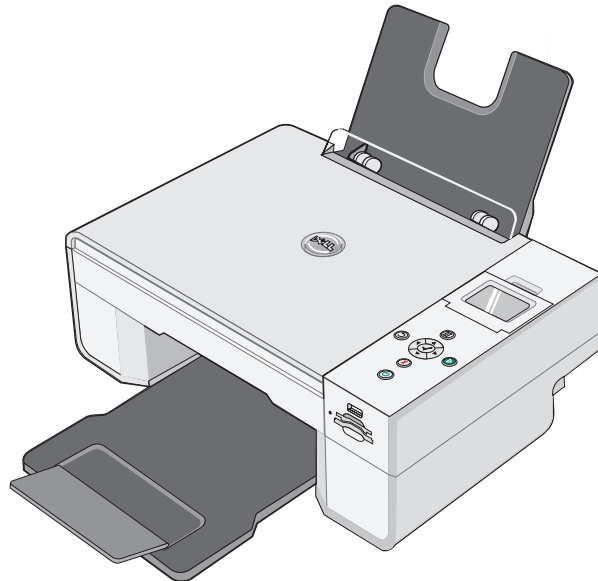

Supplies bestellen

Dell™-inktcartridges zijn alleen verkrijgbaar via Dell. U kunt de inktcartridges on line bestellen via www.dell.com/supplies of per telefoon.

| | | | |
|-------------------|-----------------------------|----------------------------|---------------------|
| Australië | 1300 303 290 | Mexico | 001 866 851 1754 |
| België | 02.713 1590 | Nederland | 020 - 674 4881 |
| Canada | 877-501-4803 | Noorwegen | 231622 64 |
| Chili | 1230-020-3947 800-202874 | Oostenrijk | 08 20 - 24 05 30 35 |
| China | 800-858-0888 | Polen | 022 579 59 65 |
| Colombia | 01800-9-155676 | Portugal | 21 4220710 |
| Denemarken | 3287 5215 | Puerto Rico | 866-851-1760 |
| Duitsland | 0800 2873355 | Singapore | 1800 394 7486 |
| Finland | 09 2533 1411 | Spanje | 902120385 |
| Frankrijk | 825387247 | Tsjechië | +420 225 372 711 |
| Ierland | 1850 707 407 | V.S. | 877-INK-2-YOU |
| Italië | 800602705 | Verenigd Koninkrijk | 0870 907 4574 |
| Japan | 044-556-3551 | Zuid-Afrika | 0860 102 591 |
| Luxemburg | 02.713 1590 | Zweden | 08 587 705 81 |
| Maleisië | 1800 88 0301 | Zwitserland | 0848 335 599 |



Opmerking: Als uw land niet in de lijst staat, neemt u contact op met uw Dell-leverancier om supplies te bestellen.

De printer is ontworpen voor afdrukken met de volgende inktcartridges.

| Artikel | Artikelnummer |
|--|----------------------|
| Zwarte inktcartridge met standaardcapaciteit | J5566 |
| Kleureninktcartridge met standaardcapaciteit | J5567 |
| Zwarte inktcartridge met hoge capaciteit | M4640 |
| Kleureninktcartridge met hoge capaciteit | M4646 |
| Foto-inktcartridge | J4844 |

Opmerkingen, kennisgevingen en waarschuwingen



Opmerking: hiermee wordt belangrijke informatie aangegeven waarmee u de printer beter gebruikt.



Kennisgeving: hiermee wordt aangegeven dat handelingen schade aan hardware of verlies van gegevens kunnen veroorzaken. Tevens wordt aangegeven hoe u het probleem kunt voorkomen.



Let op: hiermee wordt aangegeven dat handelingen schade aan eigendommen, lichamelijk letsel of de dood tot gevolg kunnen hebben.

Informatie in dit document kan worden gewijzigd zonder voorafgaande kennisgeving.

© 2005 Dell Inc. Alle rechten voorbehouden.

Reproductie op welke manier dan ook zonder de schriftelijke toestemming van Dell Inc. is uitdrukkelijk verboden.

Handelsmerken die worden gebruikt in deze tekst: *Dell*, het *DELL*-logo, *Dell Picture Studio* en *Dell Ink Management System* zijn handelsmerken van Dell Inc.; *Microsoft* en *Windows* zijn gedeponeerde handelsmerken van Microsoft Corporation.

Andere handelsmerken en handelsnamen worden in dit document gebruikt om te verwijzen naar de entiteiten die aanspraak maken op de merken en namen, of naar de producten. Dell Inc. doet geen aanspraak op eigendomsrechten van de handelsmerken en handelsnamen van anderen.

UNITED STATES GOVERNMENT RESTRICTED RIGHTS

This software and documentation are provided with RESTRICTED RIGHTS. Use, duplication or disclosure by the Government is subject to restrictions as set forth in subparagraph (c)(1)(ii) of the Rights in Technical Data and Computer Software clause at DFARS 252.227-7013 and in applicable FAR provisions: Dell Inc., One Dell Way, Round Rock, Texas, 78682, USA.

Inhoudsopgave

1 Over de printer

| | |
|---|-----------|
| Informatie over de printeronderdelen | 12 |
| Printer instellen | 14 |
| Taal instellen | 14 |
| Taal wijzigen | 14 |
| Bedieningspaneel gebruiken | 15 |
| Menu's op het bedieningspaneel | 16 |
| Papier in de printer plaatsen | 23 |
| Informatie over de automatische sensor voor de papiersoort | 25 |

2 Afdrukken

| | |
|--|-----------|
| Documenten afdrukken | 27 |
| Foto's afdrukken | 28 |
| Foto's afdrukken zonder rand | 29 |
| Enveloppen afdrukken | 30 |
| Foto's afdrukken vanaf een digitale PictBridge-camera | 31 |
| Foto's afdrukken vanaf een geheugenkaart of USB-sleutel | 32 |
| Foto's weergeven of afdrukken | 34 |
| Foto's opslaan op de computer | 34 |
| Een diavoorstelling weergeven | 34 |
| Alle foto's afdrukken vanaf een geheugenkaart of USB-geheugensleutel | 34 |
| Foto's aanpassen op een geheugenkaart of USB-geheugensleutel | 35 |

3 Kopiëren

| | |
|---|-----------|
| Documenten kopiëren met het bedieningspaneel | 39 |
| Documenten kopiëren met de computer | 40 |
| Foto's kopiëren met het bedieningspaneel | 42 |
| Foto's kopiëren met de computer | 43 |
| Kopieerinstellingen wijzigen | 45 |

4 Scannen

| | |
|--|-----------|
| Documenten scannen | 47 |
| Foto's scannen | 48 |
| Meerdere pagina's of afbeeldingen scannen | 49 |
| Documenten of foto's scannen via een netwerk | 50 |
| Gescande tekst bewerken met OCR (Optical Character Recognition) | |
| 52 | |
| Een afbeelding op de computer opslaan | 53 |
| Gescande afbeeldingen of documenten per e-mail verzenden . . . | 53 |
| Afbeeldingen of documenten vergroten of verkleinen | 54 |

5 Faxen

| | |
|---|-----------|
| Microsoft Fax-console installeren onder Windows XP | 57 |
| Microsoft Fax-console (Windows XP) of Beheer van Fax-service (Windows 2000) configureren | 58 |
| Documenten faxen met het bedieningspaneel | 59 |
| Documenten faxen met de computer | 60 |
| Elektronische documenten faxen | 61 |
| Documenten ontvangen met Faxconsole of Beheer van Fax-service | 61 |
| Verzonden en ontvangen faxen weergeven met Faxconsole of Beheer van Fax-service | 61 |
| Status van een fax weergeven met Faxconsole of Beheer van Fax-service | 62 |
| De faxconfiguratie wijzigen | 62 |

6 Informatie over de software

| | |
|---|-----------|
| Dell All-In-One Center gebruiken | 63 |
| Voorkeursinstellingen voor afdrukken gebruiken | 65 |
| Dell Picture Studio gebruiken | 67 |
| Geheugenkaartbeheer gebruiken | 68 |
| Dell Ink Management System | 68 |
| Software verwijderen en opnieuw installeren | 70 |

7 Onderhoud van de inktcartridges

| | |
|---|-----------|
| Inktcartridges vervangen | 71 |
| Inktcartridges uitlijnen | 74 |
| Spuitopeningen reinigen | 76 |

8 Problemen oplossen

| | |
|---|-----------|
| Installatieproblemen | 77 |
| Computerproblemen | 77 |
| Algemene problemen | 80 |
| Problemen met faxen | 80 |
| Problemen met papier | 80 |
| Foutberichten en lampjes | 82 |
| Afdrukkwaliteit verbeteren | 84 |

9 Contact opnemen met Dell

| | |
|--|-----------|
| Technische ondersteuning | 85 |
| Geautomatiseerde orderstatusservice | 86 |
| Contact opnemen met Dell | 86 |

10 Bijlage

| | |
|--|------------|
| Exportregels | 105 |
| Licentieovereenkomst van Dell™ software | 105 |

| | |
|-----------------|-----|
| Index | 107 |
|-----------------|-----|

LET OP: veiligheidsvoorschriften

Neem de volgende veiligheidsvoorschriften in acht om uw veiligheid te waarborgen en uw product en omgeving te beschermen tegen eventueel gevaar.

- Als het product een modem bevat, moet de modemkabel een minimale draaddikte van 26 AWG (American Wire Gauge) hebben en zijn voorzien van een FCC-compatibele modulaire RJ-11-stekker.
- Gebruik een overspanningsbeveiliging of UPS-systeem (Uninterruptible Power Supply) om het product te beveiligen tegen plotselinge en tijdelijke toename en afname in de stroomtoevoer.
- Gebruik de printer niet in een vochtige omgeving, bijvoorbeeld bij een bad, wastafel of zwembad, of in een vochtige kelder.
- Zorg ervoor dat er niets op de kabels van het product staat en dat er niemand op de kabels kan gaan staan of erover kan struikelen.
- Gebruik alleen het bij dit product geleverde netsnoer of het door de fabrikant goedgekeurde vervangende netsnoer.

Let op: als het product niet gemarkeerd is met het symbool , moet het op een geaard stopcontact worden aangesloten.

- Sluit het netsnoer aan op een goed toegankelijk stopcontact in de buurt van het product.
- Als u het product volledig wilt uitschakelen, moet u de stekker van het netsnoer uit het stopcontact trekken.
- Neem contact op met een professionele onderhoudstechnicus voor onderhoud en reparaties die niet in deze gebruikersdocumentatie worden beschreven.
- gebruik de faxfunctie niet tijdens onweer. Installeer dit product nooit tijdens onweer en sluit nooit kabels, zoals het netsnoer of de telefoonkabel, aan tijdens onweer.
- Dit product is ontworpen om te voldoen aan de veiligheidsvoorschriften tijdens het gebruik met bepaalde door Dell goedgekeurde onderdelen. De veiligheidsvoorzieningen van bepaalde onderdelen zullen niet altijd duidelijk zichtbaar zijn. Dell wijst verantwoordelijkheid voor het gebruik van het apparaat met onderdelen die niet door Dell zijn goedgekeurd, van de hand.
- Raadpleeg de *Handleiding voor eigenaren* voor meer informatie over het verwijderen van vastgelopen papier.

Over de printer

Met de Dell Photo AIO Printer 944 kunt u een groot aantal bewerkingen uitvoeren.

Enkele belangrijke opmerkingen:

- Als de printer is aangesloten op een computer, kunt u voor het afdrukken van uw projecten zowel de software als het bedieningspaneel van de printer gebruiken.
- U *moet* de printer op een computer aansluiten om te kunnen afdrukken, scannen en faxen.
- U hoeft de printer *niet* aan te sluiten op een computer om een document te kopiëren of vanaf geheugenkaarten, USB-geheugensleutels of digitale PictBridge-camera's af te drukken.

Informatie over de printeronderdelen

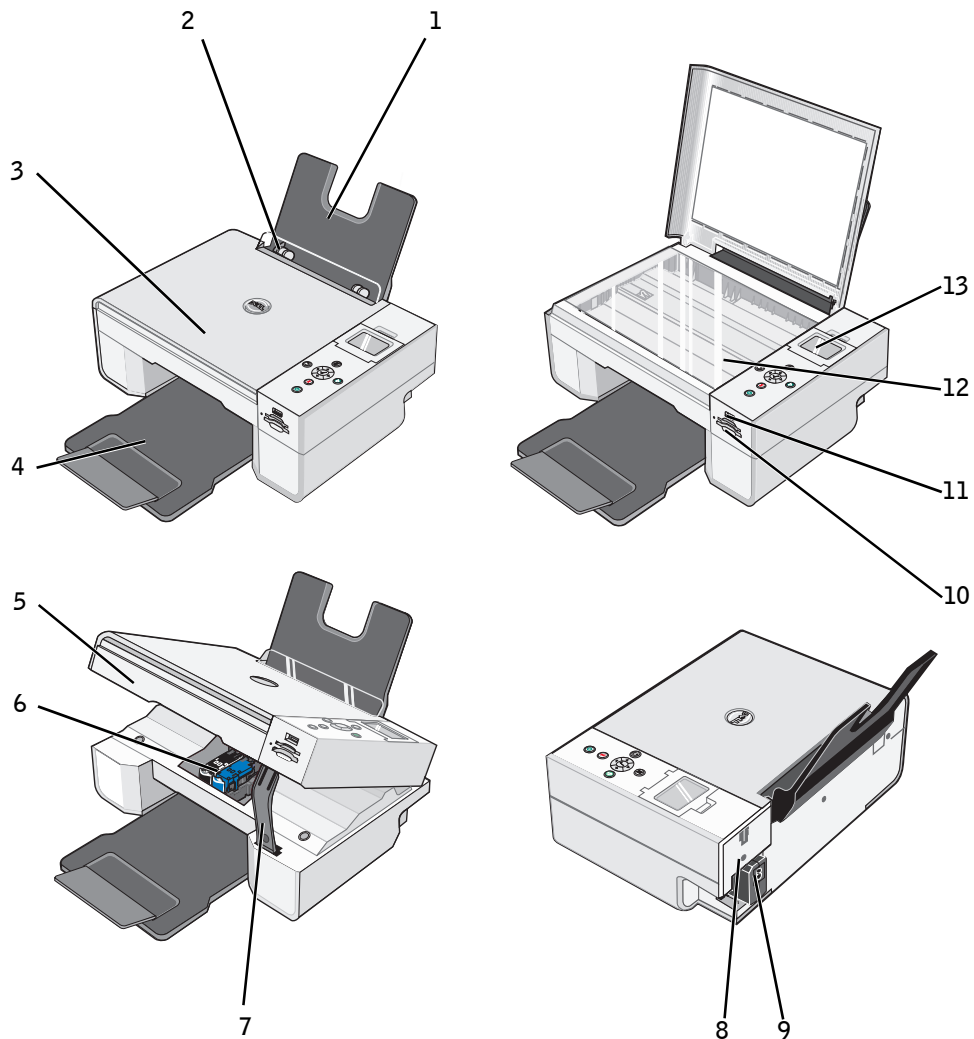

| Nummer | Onderdeel: | Beschrijving: |
|--------|----------------|--|
| 1 | Papiersteun | Ondersteunt het geladen papier. |
| 2 | Papiergeleider | Zorgt ervoor dat het papier juist in de printer wordt ingevoerd. |
| 3 | Bovenklep | Bovenklep van de printer waardoor het document of de foto op de plaats wordt gehouden terwijl u scant. |

| Nummer | Onderdeel: | Beschrijving: |
|---------------|-------------------------------|--|
| 4 | Papieruitvoerlande | Lade waarin het papier wordt opgevangen dat uit de printer komt. Opmerking: trek de lade recht naar buiten en klap de uitbreiding open, om de papieruitvoerlande te verlengen. |
| 5 | Printereenheid | Eenheid die u kunt optillen om toegang te krijgen tot de inktcartridges. |
| 6 | Inktcartridgehouder | Houder voor de kleureninkcartridge en de zwarte of foto-inkcartridge. Zie "Inktcartridges vervangen" op pagina 71 voor meer informatie over cartridges. |
| 7 | Scannersteun | Houdt de printereenheid open terwijl u de inktcartridges vervangt. Opmerking: u sluit de printer als volgt: til de printereenheid op en duw de scannersteun naar de achterzijde van de printer. Laat de printereenheid vervolgens zakken totdat deze op de hoofdeenheid van de printer steunt. |
| 8 | USB-aansluiting | Aansluiting voor de USB-kabel (apart verkrijgbaar). Sluit het andere uiteinde van de USB-kabel aan op de computer. |
| 9 | Netsnoeraansluiting | Aansluiting voor het netsnoer. Opmerking: sluit het netsnoer aan op de printer voordat u de stekker in een stopcontact steekt. |
| 10 | Geheugenkaartsleuven | Sleuven waarin u de mediakaart met uw digitale afbeeldingen plaatst. |
| 11 | PictBridge USB-aansluiting | Aansluiting voor een USB-geheugensleutel of USB-kabel (apart verkrijgbaar) waarmee de printer kan worden aangesloten op een PictBridge-camera. Zie "Foto's afdrucken vanaf een digitale PictBridge-camera" op pagina 31 voor meer informatie. |
| 12 | Glasplaat | Plaat waarop u uw documenten of foto's legt (met de bedrukte zijde naar beneden), zodat deze kunnen worden gekopieerd, gefaxt of gescand. |
| 13 | Bedieningspaneel | Paneel op de printer voor kopiëren, faxen en afdrucken. Zie "Bedieningspaneel gebruiken" op pagina 15 voor meer informatie. |



Printer instellen

 **Opmerking:** de Dell Photo AIO Printer 944 ondersteunt Microsoft® Windows® 2000, Windows XP en Windows XP Professional x64.

Voer de stappen op de poster *Printer instellen* uit om de hardware en software te installeren. Zie "Installatieproblemen" op pagina 77 als er tijdens het instellen van de printer problemen optreden.









Taal instellen

U stelt de taal van de printer als volgt in:

- 1 Wanneer u de printer voor het eerst inschakelt, drukt u op de **pijltoetsen**   en zoekt u de gewenste taal.
- 2 Druk op de knop **Selecteren**  om de taal te selecteren.

Taal wijzigen

Voer de volgende stappen uit om de standaardtaal van het bedieningspaneel te wijzigen:

- 1 Druk op de knop **Aan/uit**  om de printer aan te zetten.
- 2 Druk op de **pijltoetsen**   totdat **Instellen** wordt weergegeven.
- 3 Druk op de knop **Selecteren** .
- 4 Druk op de **pijltoetsen**   totdat **Taal** wordt weergegeven
- 5 Zoek met de **pijltoetsen**   de gewenste taal.
- 6 Druk op de knop **Selecteren**  om de taal te selecteren.



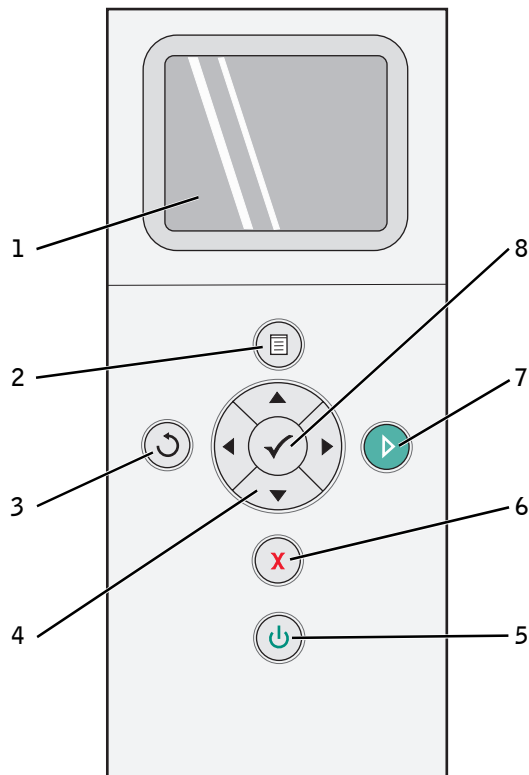

Bedieningspaneel gebruiken

Met de knoppen van het bedieningspaneel kunt u documenten scannen, kopiëren en aanpassen.



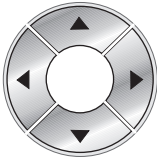

De printer is ingeschakeld als **Aan/uit**  brandt.



| Nummer | Onderdeel: | Handeling: |
|--------|-------------|--|
| 1 | LCD-display | D scan-, kopieer-, fax- en afdrukopties en de status- en foutberichten weergeven. Zie "Bedieningspaneel gebruiken" op pagina 15 voor meer informatie. |
| 2 | Menu | Een menu openen of sluiten. |
| 3 | Vorige | Terugkeren naar het vorige scherm of menu. |



| Nummer | Onderdeel: | Handeling: |
|--------|--|--|
| 4 | Pijltoetsen  | <ul style="list-style-type: none"> • Navigeren door menu's en menu-items. • Aantal exemplaren verhogen/verlagen. • De geselecteerde modus wijzigen. • Navigeren door foto's op een fotokaart of digitale camera. |
| 5 | Aan/uit  | De printer in- of uitschakelen. |
| 6 | Annuleren  | <ul style="list-style-type: none"> • Huidige scan-, afdruk- of kopieertaak annuleren. • Een kopieertaak annuleren (alleen via de printer) en een pagina uitvoeren. • Een menu afsluiten en de standaardinstellingen herstellen. |
| 7 | Start  | Kopiëren, scannen of faxen starten. |
| 8 | Selecteren  | <ul style="list-style-type: none"> • Een menu-item selecteren. • Een af te drukken afbeelding selecteren (in de fotomodus). • Papierinvoer starten door de knop 3 seconden ingedrukt te houden. |

Menu's op het bedieningspaneel

De volgende menu's worden weergegeven wanneer u op de knop **Menu**  drukt. Blader met de **pijltoetsen**   door de opties in elk menu. Wanneer de gewenste instelling wordt weergegeven, drukt u opnieuw op de knop **Menu**  om de instelling op te slaan en naar het volgende beschikbare menu te gaan.

Kopiëren

| Menuopties | Instellingen |
|------------|---|
| Kleur | <ul style="list-style-type: none"> • Kleur* • Zwart-wit |
| Exemplaren | 1–99 |





| Menuopties | Instellingen |
|----------------------|--|
| Verkleinen/vergroten | <ul style="list-style-type: none"> • 50% • 100%* • 200% • Aangepast% • Passend op pagina • 2 x 2 poster • 3 x 3 poster • 4 x 4 poster • 2¼ x 3¼ in. • 3 x 5 in. • 3½ x 5 in. • 4 x 6 in. • 5 x 7 in. • 8 x 10 in. • 8½ x 11 in. • 8½ x 14 in. • A6 • A5 • B5 • A4 • L • 2L • Hagaki • 10 x 15 cm • 13 x 18 cm |
| Kopieerkwaliteit | <ul style="list-style-type: none"> • Concept • Normaal • Foto • Automatisch* |
| Helderheid | <p>Druk op de knop Selecteren  en pas vervolgens de helderheid aan met de pijltoetsen  .</p> |

| Menuopties | Instellingen |
|---------------------|---|
| Papierformaat | <ul style="list-style-type: none">• 3 x 5 in.• 3½ x 5 in.• 4 x 6 in.• 10 x 15 cm• 5 x 7 in.• 13 x 18 cm• 8½ x 11 in.• 8½ x 14 in.• A6• A5• B5• A4• L• 2L• Hagaki• 6 x 8 cm |
| Papiersort | <ul style="list-style-type: none">• Auto-Detect*• Normaal• Coated• Glossy• Transparant |
| Afbeelding herhalen | <ul style="list-style-type: none">• 1X*• 4X• 9X• 16X |



| Menuopties | Instellingen |
|-----------------------|---|
| Formaat origineel | <ul style="list-style-type: none"> • Automatisch • 2¼ x 3¼ in. • 3 x 5 in. • 3½ x 5 in. • 4 x 6 in. • 10 x 15 cm • 5 x 7 in. • 13 x 18 cm • 8 x 10 in. • 8½ x 11 in. • A6 • A5 • B5 • A4 • L • 2L • Hagaki • 6 x 8 cm |
| Voorbeeld | Druk op de knop Selecteren  . |
| * Standaardinstelling | |





Fotomodus

De volgende opties zijn beschikbaar, als u een geheugenkaart of een USB-geheugensleutel in de printer hebt geplaatst.

| Optie in het menu Foto | Instellingen |
|-------------------------------|--|
| Foto's weergeven of afdrukken | Druk op de knop Selecteren  . Zie "Foto's afdrukken vanaf een geheugenkaart of USB-sleutel" op pagina 32 voor meer informatie. |
| Opslaan naar computer | Druk op de knop Selecteren  . Zie "Foto's afdrukken vanaf een geheugenkaart of USB-sleutel" op pagina 32 voor meer informatie. |
| Diavoorstelling weergeven | Druk op de knop Selecteren  . Zie "Foto's afdrukken vanaf een geheugenkaart of USB-sleutel" op pagina 32 voor meer informatie. |
| Alle X foto's afdrukken | Druk op de knop Selecteren  . Zie "Foto's afdrukken vanaf een geheugenkaart of USB-sleutel" op pagina 32 voor meer informatie. |

Druk op de knop **Menu**  om toegang te krijgen tot de andere opties in het menu **Foto**.

| Optie in het menu Foto | Instellingen |
|-------------------------------|---|
| Kleur | <ul style="list-style-type: none"> • Kleur* • Zwart-wit |
| Fotoformaat | <ul style="list-style-type: none"> • 2¼ x 3¼ in. • 3½ x 5 in. • 4 x 6 in. • 5 x 7 in. • 8 x 10 in. • L • 2L • 6 x 8 cm • 10 x 15 cm • 13 x 18 cm • 8½ x 11 inch • A4 • A5 • B5 • A6 • Hagaki |
| Kwaliteit | <ul style="list-style-type: none"> • Concept • Normaal • Foto • Automatisch* |
| Helderheid | <p>Druk op de knop Selecteren  en pas vervolgens de helderheid aan met de pijltoetsen  .</p> |

| Optie in het menu Foto | Instellingen |
|-----------------------------------|--|
| Papierformaat | <ul style="list-style-type: none"> • 3 x 5 in. • 3½ x 5 in. • 4 x 6 in. • 10 x 15 cm • 5 x 7 in. • 13 x 18 cm • 8½ x 11 in. • 8½ x 14 in. • A6 • A5 • B5 • A4 • L • 2L • Hagaki • 6 x 8 cm |
| Papiersoort | <ul style="list-style-type: none"> • Auto-Detect* • Normaal • Coated • Glossy • Transparant |
| Bijsnijden | Druk op de knop Selecteren  en snijd vervolgens de afbeelding bij met de pijltoetsen   . |
| 90 graden draaien | Druk op de knop Selecteren  . |
| Voorbeeld | Druk op de knop Selecteren  . |
| Rode-ogenreductie | <ul style="list-style-type: none"> • Aan • Uit* |
| Afbeelding automatisch verbeteren | <ul style="list-style-type: none"> • Aan • Uit* |
| Afdrukken met sepiatint | <ul style="list-style-type: none"> • Aan • Uit* |
| * Standaardinstelling | |

Scannen

Het submenu **Scannen** is alleen beschikbaar als de printer is aangesloten op een computer of netwerkadapter. Als u de modus **Scannen** selecteert, wordt u gevraagd de doelcomputer voor het gescande document op te geven. Blader met de **pijltoetsen** ◀ ▶ door de lijst met beschikbare computers. Druk op de knop **Menu** ☰ om de weergegeven computernaam te selecteren.

 **Opmerking:** als de printer lokaal is aangesloten, wordt het submenu **Scannen** niet weergegeven. De hostcomputer wordt in dit geval automatisch geselecteerd.

| Optie in het menu Scannen | Instellingen |
|---------------------------|---|
| Kleur | <ul style="list-style-type: none"> • Kleur* • Zwart-wit |
| Toepassing | Selecteer met de pijltoetsen ◀ ▶ de toepassing waarin u het gescande document wilt openen. |
| * Standaardinstelling | |

Modus Instellen

| Menuopties | Instellingen |
|----------------------|--|
| Stndwrdrn herstellen | Druk op de knop Selecteren ✓. |
| Taal | <ul style="list-style-type: none"> • Deens • Duits • Engels • Fins • Frans • Grieks • Italiaans • Japans • Nederlands • Noors • Pools • Portugees (Brazilië) • Russisch • Spaans • Tsjechisch • Zweeds |

| Menuopties | Instellingen |
|-----------------------------|--|
| Instellingen wissen wanneer | <ul style="list-style-type: none"> • Nooit • Na 2 minuten* |

* Standaardinstelling

Onderhoud

| Menuopties | Instellingen |
|------------------------|--------------------------------------|
| Inktniveau | Druk op de knop Selecteren ✓. |
| Cartridge vervangen | Druk op de knop Selecteren ✓. |
| Cartridges uitlijnen | Druk op de knop Selecteren ✓. |
| Cartridges reinigen | Druk op de knop Selecteren ✓. |
| Testpagina's afdrukken | Druk op de knop Selecteren ✓. |

Papier in de printer plaatsen

- 1 Waaier het papier uit.

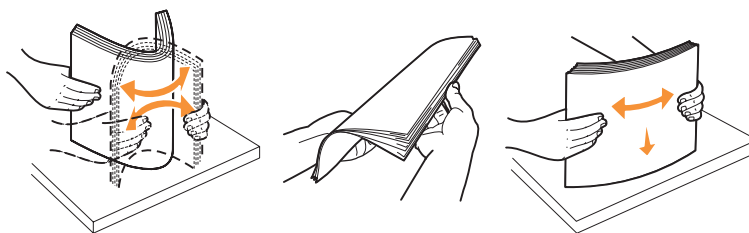

- 2 Plaats het papier in het midden van de papiersteun.
- 3 Schuif de papiergeleiders tegen de randen van het papier.

Opmerking: trek niet tegelijkertijd aan de twee papiergeleiders. Wanneer u een van de papiergeleiders verschuift, verschuift de andere automatisch mee.

Opmerking: duw het papier niet te ver in de printer. Het papier moet plat in de papiersteun liggen met de randen tegen de beide papiergeleiders.

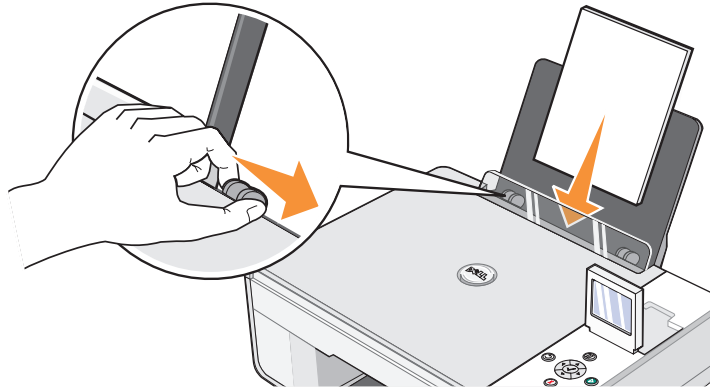

U dient fotopapier zo te plaatsen dat de korte rand het eerst de printer ingaat en de glossy/fotozijde naar boven ligt.

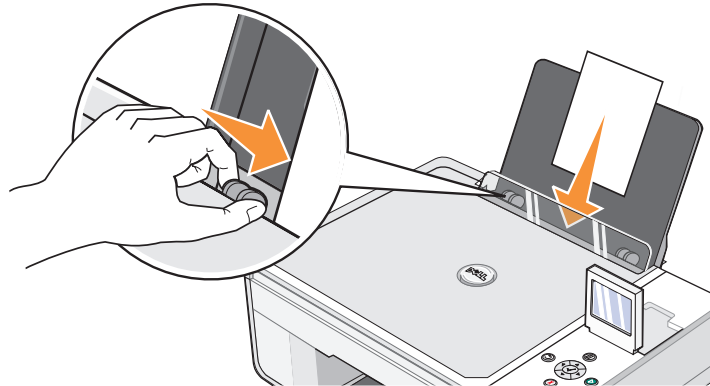

Informatie over de automatische sensor voor de papiersoort

De printer is voorzien van een automatische sensor voor de papiersoort waarmee de volgende papiersoorten kunnen worden vastgesteld:

- Normaal
- Transparant
- Glossy en fotopapier

Als u een van deze papiersoorten in de printer plaatst, stelt de printer de papiersoort vast en worden de instellingen voor **Kwaliteit en snelheid** automatisch aangepast.

| Instellingen voor Kwaliteit en snelheid | | |
|---|--|---|
| Papiersoort | Zwarte en kleureninktcartridge geïnstalleerd | Foto- en kleureninktcartridge geïnstalleerd |
| Normaal | Normaal | Foto |
| Transparant | Normaal | Foto |
| Glossy en fotopapier | Foto | Foto |

 **Opmerking:** de printer kan het papierformaat niet vaststellen.

U selecteert als volgt een papierformaat:

- 1 Open het gewenste bestand en klik op **Bestand**→**Afdrukken**.
- 2 Klik in het dialoogvenster **Afdrukken** op **Voorkeuren** of **Eigenschappen** (afhankelijk van het programma of besturingssysteem).
Het dialoogvenster **Voorkeursinstellingen voor afdrukken** wordt weergegeven.
- 3 Selecteer het papierformaat op het tabblad **Printerinstelling**.
- 4 Klik op **OK**.

De automatische sensor voor de papiersoort is actief tenzij u deze uitschakelt. U schakelt als volgt de automatische sensor voor de papiersoort uit voor een bepaalde afdruktaak:

- 1 Open het gewenste bestand en klik op **Bestand**→**Afdrukken**.
- 2 Klik in het dialoogvenster **Afdrukken** op **Voorkeuren** of **Eigenschappen** (afhankelijk van het programma of besturingssysteem).
Het dialoogvenster **Voorkeursinstellingen voor afdrukken** wordt weergegeven.

- 3 Klik op het tabblad **Printerinstelling**.
- 4 Selecteer de papiersoort in de keuzelijst **Materiaalsoort**.
- 5 Klik op **OK**.

U schakelt als volgt de automatische sensor voor de papiersoort uit voor alle afdruktaken:

- 1 Klik in *Windows XP* op **Start**→**Configuratiescherm**→**Printers en faxapparaten**→
Klik in *Windows 2000* op **Start**→**Instellingen**→ **Printers** .
- 2 Klik met de rechtermuisknop op het pictogram van de Dell Photo AIO Printer 944.
- 3 Klik op **Voorkeursinstellingen voor afdrukken**.
- 4 Klik op het tabblad **Printerinstelling**.
- 5 Selecteer de papiersoort in de keuzelijst **Materiaalsoort**.
- 6 Klik op **OK**.

Afdrukken

Documenten afdrukken

- 1 Zet de computer en de printer aan en controleer of ze op elkaar zijn aangesloten.
- 2 Plaats het papier met de afdrukkzijde naar boven in de printer. Zie "Papier in de printer plaatsen" op pagina 23 voor meer informatie.

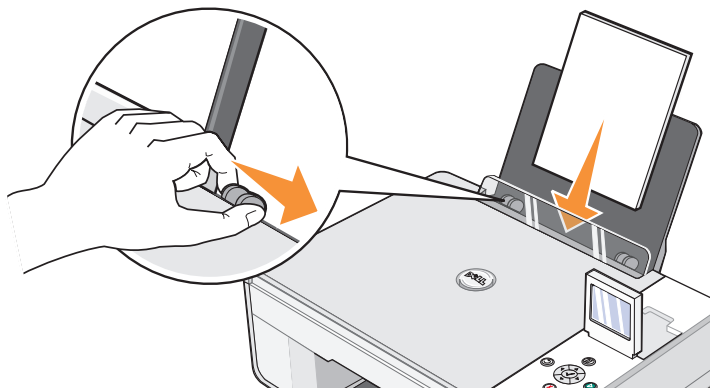

- 3 Open het gewenste bestand en klik op **Bestand**→**Afdrukken**.
- 4 Pas de afdrukinstellingen als volgt aan:
 - a Klik op **Voorkeuren**, **Eigenschappen**, **Opties** of **Instellen** (afhankelijk van het programma of besturingssysteem).
Het dialoogvenster **Voorkeursinstellingen voor afdrukken** wordt weergegeven.
 - b Selecteer op het tabblad **Printerinstelling** de afdrukkwaliteit en -snelheid, het papierformaat, de afdrukstand, zwartwit- of kleurenafdrukken, afdrukken zonder rand, en het aantal exemplaren.
 - c Selecteer op het tabblad **Geavanceerd** de indeling en de opties voor dubbelzijdig afdrukken en het **automatisch verscherpen van een afbeelding**.
 - d Klik op **OK** onder aan het venster om terug te keren naar het dialoogvenster **Afdrukken** nadat u de instellingen in **Voorkeursinstellingen voor afdrukken** hebt gewijzigd.
- 5 Klik op **OK** of **Afdrukken** (afhankelijk van het programma of besturingssysteem).

Foto's afdrukken

- 1 Plaats het fotopapier met de afdrukzijde (glossy) naar boven in de printer. Zie "Papier in de printer plaatsen" op pagina 23 voor meer informatie.

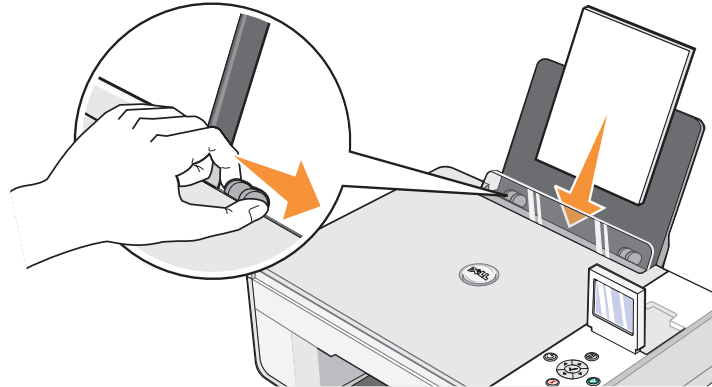

- 2 Het verdient aanbeveling een kleurencartridge en een fotocartridge te gebruiken om foto's af te drukken. Zie "Inktcartridges vervangen" op pagina 71 voor meer informatie.
- 3 Open het gewenste bestand en klik op **Bestand** → **Afdrukken**.
- 4 Klik op **Voorkeuren**, **Eigenschappen**, **Opties** of **Instellen** (afhankelijk van het programma of besturingssysteem) om de afdrukinstellingen aan te passen.

Het dialoogvenster **Voorkeursinstellingen voor afdrukken** wordt weergegeven.

 **Opmerking:** als u Dell Picture Studio gebruikt, selecteert u **Alle printerinstellingen weergeven** om de **printereigenschappen** weer te geven.

- 5 Selecteer op het tabblad **Printerinstelling** de optie **Foto** en selecteer vervolgens in de keuzelijst de dpi-waarden voor de foto.
- 6 Selecteer het papierformaat, de afdrukstand en het aantal exemplaren.

 **Opmerking:** u kunt het beste glossy/fotopapier gebruiken als u foto's wilt afdrukken.

- 7 Klik op **OK** als u de printerinstellingen hebt aangepast.
- 8 Klik op **OK** of **Afdrukken** (afhankelijk van het programma).
- 9 Verwijder de afzonderlijke foto's uit de papieruitvoerlade zodra deze uit de printer komen. Hiermee voorkomt u dat de foto's aan elkaar kleven en dat er vlekken op de foto's komen.

 **Opmerking:** laat de afdrukken lang genoeg drogen (12 tot 24 uur, afhankelijk van de omgevingsomstandigheden) voordat u ze in een niet-klevend fotoalbum of lijstje doet. Op deze manier kunt u langer genieten van uw foto's.

Foto's afdrukken zonder rand



- 1 Voor optimale resultaten plaatst u glossy/fotopapier met de afdrukszijde naar boven in de printer. Zie "Papier in de printer plaatsen" op pagina 23 voor meer informatie.

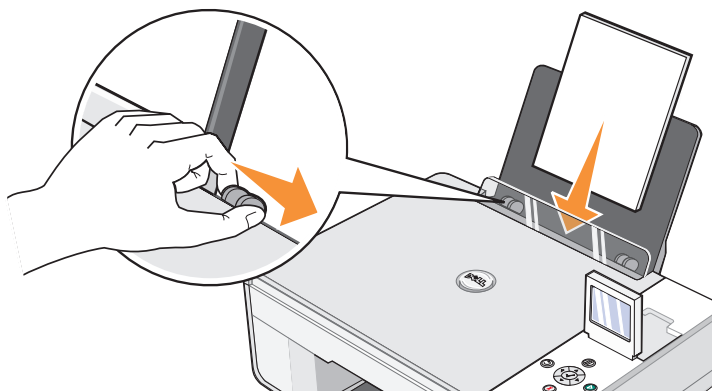

- 2 Het verdient aanbeveling een kleurencartridge en een fotocartridge te gebruiken om foto's af te drukken. Zie "Inkcartridges vervangen" op pagina 71 voor meer informatie.
- 3 Open het gewenste bestand en klik op **Bestand**→**Afdrukken**.
- 4 Klik op **Voorkeuren**, **Eigenschappen**, **Opties** of **Instellen** (afhankelijk van het programma of besturingssysteem) om de afdrukinstellingen aan te passen.
Het dialoogvenster **Voorkeursinstellingen voor afdrukken** wordt weergegeven.
- 5 Selecteer op het tabblad **Printerinstelling** de optie **Foto** en selecteer vervolgens in de keuzelijst de dpi-waarden voor de foto.

- 6 Selecteer het selectievakje bij **Zonder rand**, de afdrukstand van de foto en het gewenste aantal exemplaren.
- 7 Selecteer in de keuzelijst op het tabblad **Geavanceerd** het papierformaat voor afdrukken zonder rand en klik vervolgens op **OK**.
- 8 Klik op **OK** of **Afdrukken** (afhankelijk van het programma).

Enveloppen afdrukken

- 1 Zet de computer en de printer aan en controleer of ze op elkaar zijn aangesloten.
- 2 Plaats maximaal 10 enveloppen met de postzegel in de linkerbovenhoek.

 **Opmerking:** u kunt één envelop in de papiersteun plaatsen zonder dat u het normale papier hoeft te verwijderen.

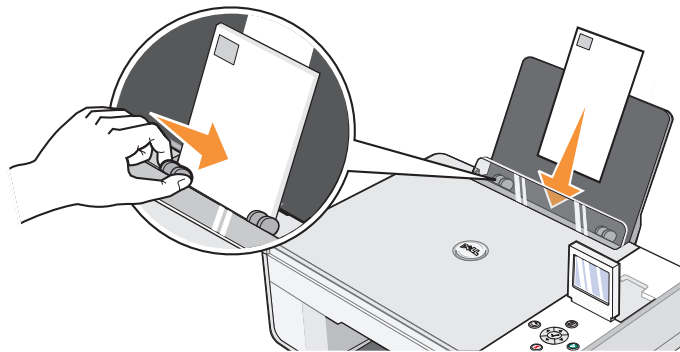

- 3 Open het gewenste bestand en klik op **Bestand**→**Afdrukken**.
- 4 Klik op **Voorkeuren**, **Eigenschappen**, **Opties** of **Setup** (afhankelijk van het programma of besturingssysteem).

Het dialoogvenster **Voorkeursinstellingen voor afdrukken** wordt weergegeven.

- 5 Selecteer op het tabblad **Printerinstelling** de afdrukkwaliteit en -snelheid, het papierformaat, de afdrukstand, zwartwit- of kleurenafdrukken, en het aantal exemplaren.

 **Opmerking:** voor gebruikers in Japan: als u post verstuurt binnen Japan, kan de envelop in de staande afdrukstand worden afgedrukt met de locatie voor de postzegel in de rechterbenedenhoek of in de liggende afdrukstand met de locatie voor de postzegel in de linkerbenedenhoek. Als u internationale post verstuurt, moet u de enveloppen afdrukken in de liggende afdrukstand met de locatie voor de postzegel in de linkerbovenhoek.

- 6 Klik op **OK** onderaan in het venster om terug te keren naar het dialoogvenster **Afdrukken** nadat u de instellingen in **Voorkeursinstellingen voor afdrukken** hebt gewijzigd.
- 7 Klik op **OK** of **Afdrukken** (afhankelijk van het programma of besturingssysteem).

Foto's afdrukken vanaf een digitale PictBridge-camera

De printer ondersteunt PictBridge-camera's.

- 1 Sluit één uiteinde van de USB-kabel op de camera aan.
- 2 Sluit het andere uiteinde van de kabel aan op de PictBridge-poort aan de voorzijde van de printer.

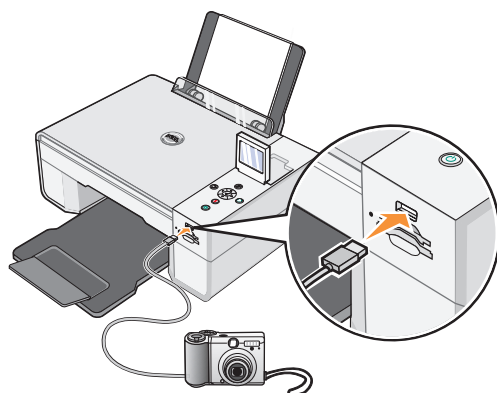

Opmerking: als een PictBridge-camera is aangesloten op de printer, maar de printer niet is aangesloten op een computer, zijn enkele functies van knoppen op het bedieningspaneel van de printer niet beschikbaar. De functies komen weer beschikbaar nadat u de PictBridge-camera loskoppelt van de printer.

- 3 Zet de digitale camera aan. Raadpleeg de instructies bij uw camera voor informatie over de PictBridge-aansluiting en het gebruik ervan, en over het selecteren van de geschikte USB-instellingen op de camera.

Opmerking: doorgaans zijn er op digitale camera's twee USB-modi beschikbaar: de computermodus of de printermodus (of PTP). Voor het afdrukken vanaf een PictBridge-camera dient u de printermodus (of PTP) te selecteren. Raadpleeg de documentatie bij uw camera voor meer informatie.

Foto's afdrukken vanaf een geheugenkaart of USB-sleutel

De meeste digitale camera's hebben een geheugenkaart voor het opslaan van foto's. De Dell Photo AIO Printer 944 ondersteunt de volgende digitale media:

- CompactFlash Type I
- CompactFlash Type II (MicroDrive)
- Memory Stick
- Memory Stick PRO
- SmartMedia
- Secure Digital
- MultiMediaCard
- xD-Picture Card

Geheugenkaarten dienen met het label naar boven te worden geplaatst. De kaartlezer heeft twee sleuven waarin de deze media kunnen worden geplaatst en een klein lampje dat knippert wanneer de kaart wordt gelezen of wanneer er gegevensoverdracht plaatsvindt.

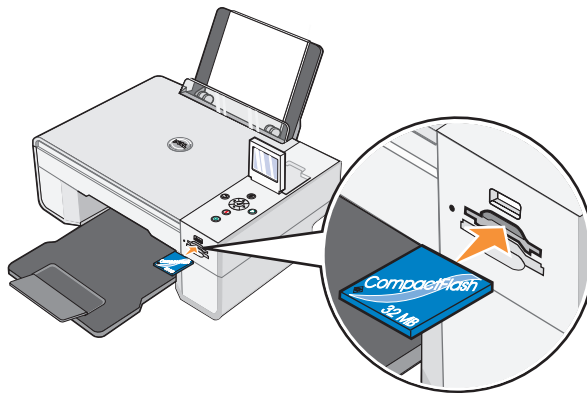

Opmerking: tijdens het lezen mag de kaart niet worden verwijderd. De gegevens kunnen anders corrupt worden.

De aansluiting die voor PictBridge wordt gebruikt, kan ook worden gebruikt om toegang te krijgen tot informatie die is opgeslagen op USB-geheugensleutels. De volgende USB-geheugensleutels kunnen worden gebruikt voor deze AIO Printer:

- DELL - 256 MB High Speed USB 2.0-geheugensleutel, artikelnummer 311-4341
- DELL - 128 MB High Speed USB 2.0-geheugensleutel, artikelnummer 311-4340
- DELL - 64 MB High Speed USB 2.0-geheugensleutel, artikelnummer 311-4339

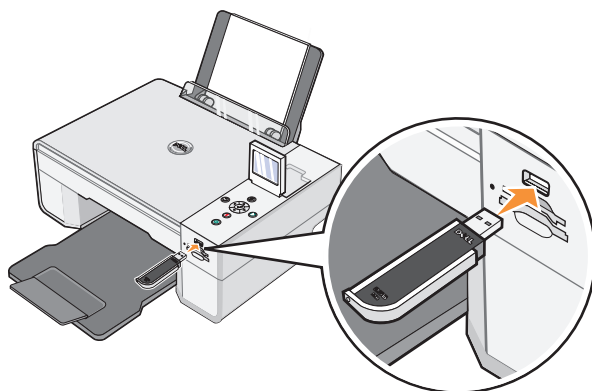





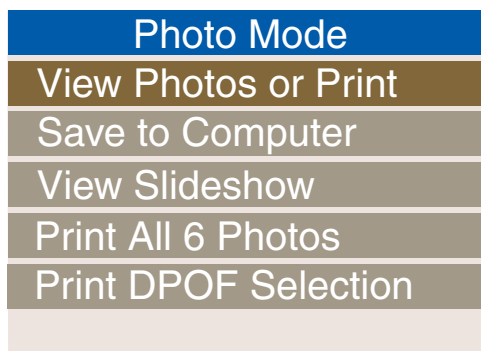



Als u een geheugenkaart of USB-geheugensleutel plaatst, wordt het menu **Fotomodus** weergegeven.

 **Opmerking:** plaats niet meer dan één geheugenkaart of USB-geheugensleutel tegelijkertijd.



Foto's weergeven of afdrukken

- 1 Ga in het menu **Fotomodus** op het display naar **Foto's weergeven of afdrukken** en druk vervolgens op de knop **Selecteren**  op het bedieningspaneel.
- 2 Druk op de toets **pijl-links** of **pijl-rechts**   om door de foto's op de geheugenkaart of de USB-geheugensleutel te bladeren.
- 3 Druk op de knop **Selecteren**  om een foto te selecteren die u wilt afdrukken. Druk op de toets **pijl-omhoog** of **pijl-omlaag**   om het aantal exemplaren op te geven.
- 4 Druk op de knop **Start**  om af te drukken.

 **Opmerking:** vanaf de geheugenkaart of de USB-geheugensleutel kunnen alleen JPG-afbeeldingen of een beperkt aantal TIFF-formaten rechtstreeks worden afgedrukt. Voor het afdrukken van foto's in een ander bestandsformaat vanaf de geheugenkaart of de USB-geheugensleutel, moeten de foto's eerst worden overgezet naar uw computer.

Foto's opslaan op de computer

Ga in het menu **Fotomodus** naar **Opslaan naar computer**, en druk vervolgens op de knop **Selecteren**  op het bedieningspaneel. Alle foto's op de geheugenkaart of de USB-geheugensleutel worden overgezet naar uw computer en geopend in **Geheugenkaartbeheer**. Zie [Geheugenkaartbeheer gebruiken](#) voor meer informatie over het **geheugenkaartbeheer**.

Een diavoorstelling weergeven

Ga in het menu **Fotomodus** op het display naar **Diavoorstelling**, en druk vervolgens op de knop **Selecteren**  op het bedieningspaneel. Elke foto op de geheugenkaart of de USB-geheugensleutel wordt door de printer weergegeven.

Alle foto's afdrukken vanaf een geheugenkaart of USB-geheugensleutel























Ga in het menu **Fotomodus** op het display naar **Alle X foto's afdrukken**, en druk vervolgens op de knop **Selecteren**  op het bedieningspaneel. Alle foto's op de geheugenkaart of USB-geheugensleutel worden door de printer afgedrukt.

 **Opmerking:** vanaf de geheugenkaart of de USB-geheugensleutel kunnen alleen JPG-afbeeldingen of een beperkt aantal TIFF-formaten rechtstreeks worden afgedrukt. Voor het afdrukken van foto's in een ander bestandsformaat vanaf de geheugenkaart of de USB-geheugensleutel, moeten de foto's eerst worden overgezet naar uw computer.







Foto's aanpassen op een geheugenkaart of USB-geheugensleutel







U kunt afbeeldingen op een geheugenkaart of USB-geheugensleutel aanpassen alvorens af te drukken door bijvoorbeeld bij te snijden, rode-ogenreductie in te schakelen en te draaien.

Foto's bijsnijden







- 1 Plaats een geheugenkaart of een USB-geheugensleutel in de printer.
- 2 Druk op de toets **pijl-omhoog** of **pijl-omlaag**   om Foto's weergeven of afdrukken te markeren, en druk vervolgens op de knop **Selecteren** .
- 3 Druk op de toets **pijl-omhoog** of **pijl-omlaag**   totdat de afbeelding wordt weergegeven die u wilt bijsnijden, en druk vervolgens op de knop **Selecteren** .
- 4 Druk op de knop **Menu** .
- 5 Druk op de toets **pijl-omhoog** of **pijl-omlaag**   totdat **Bijsnijden** wordt weergegeven.
- 6 Druk op de knop **Selecteren** .
- 7 Druk op de toets **pijl-links** of **pijl-rechts**   om het formaat van de afbeelding aan te passen, en druk vervolgens op de knop **Selecteren** .
- 8 Druk op de **pijltoetsen**     om het gedeelte van de afbeelding dat moet worden bijgesneden, aan te passen. Druk vervolgens op de knop **Selecteren** .
- 9 Druk op de toets **pijl-omhoog** of **pijl-omlaag**   om het aantal exemplaren te selecteren dat u wilt afdrukken, en druk vervolgens op de knop **Start**  om een voorbeeld van de afbeelding weer te geven.
- 10 Druk op de knop **Start**  om af te drukken.

Foto's draaien







- 1 Plaats een geheugenkaart of een USB-geheugensleutel in de printer.
- 2 Druk op de toets **pijl-omhoog** of **pijl-omlaag**   om Foto's weergeven of afdrukken te markeren, en druk vervolgens op de knop **Selecteren** .
- 3 Druk op de toets **pijl-omhoog** of **pijl-omlaag**   totdat de afbeelding wordt weergegeven die u wilt draaien, en druk vervolgens op de knop **Selecteren** .
- 4 Druk op de knop **Menu** .

- 5 Druk op de toets **pijl-omhoog** of **pijl-omlaag**   totdat **90 graden draaien** wordt weergegeven.
- 6 Druk op de knop **Selecteren** .
- 7 Druk op de toets **pijl-omhoog** of **pijl-omlaag**   om het aantal exemplaren te selecteren dat u wilt afdrukken, en druk vervolgens op de knop **Start**  om een voorbeeld van de afbeelding weer te geven.
- 8 Druk op de knop **Start**  om af te drukken.

Rode-ogenreductie gebruiken



- 1 Plaats een geheugenkaart of een USB-geheugensleutel in de printer.
 - 2 Druk op de knop **Menu** .
 - 3 Druk op de toets **pijl-omhoog** of **pijl-omlaag**   totdat **Rode-ogenreductie** wordt weergegeven.
 - 4 Druk op de toets **pijl-links** of **pijl-rechts**   totdat **Aan voor alle foto's** wordt weergegeven, en druk vervolgens op de knop **Selecteren** .
- De **Rode-ogenreductie** wordt gebruikt voor alle afbeeldingen die u selecteert om af te drukken vanaf de geheugenkaart of de USB-sleutel totdat u deze optie uitschakelt.



U schakelt als volgt **Rode-ogenreductie** uit:

- 1 Plaats een geheugenkaart of een USB-geheugensleutel in de printer.
- 2 Druk op de knop **Menu** .
- 3 Druk op de toets **pijl-omhoog** of **pijl-omlaag**   totdat **Rode-ogenreductie** wordt weergegeven.
- 4 Druk op de toets **pijl-links** of **pijl-rechts**   totdat **Uit** wordt weergegeven, en druk vervolgens op de knop **Selecteren** .

Afbeelding automatisch verbeteren gebruiken







Afbeelding automatisch verbeteren verscherpt een afbeelding zodat deze er beter uit komt te zien.

- 1 Plaats een geheugenkaart of een USB-geheugensleutel in de printer.
- 2 Druk op de knop **Menu** .
- 3 Druk op de toets **pijl-omhoog** of **pijl-omlaag**   totdat **Afbeelding automatisch verbeteren** wordt weergegeven.







- 4 Druk op de toets **pijl-links** of **pijl-rechts**   totdat **Aan voor alle foto's** wordt weergegeven, en druk vervolgens op de knop **Selecteren** .

Afbeelding automatisch verbeteren wordt gebruikt voor alle afbeeldingen die u selecteert om af te drukken vanaf de geheugenkaart of de USB-sleutel totdat u deze optie uitschakelt.

U schakelt als volgt **Afbeelding automatisch verbeteren** uit:







- 1 Plaats een geheugenkaart of een USB-geheugensleutel in de printer.
- 2 Druk op de knop **Menu** .
- 3 Druk op de toets **pijl-omhoog** of **pijl-omlaag**   totdat **Afbeelding automatisch verbeteren** wordt weergegeven.
- 4 Druk op de toets **pijl-links** of **pijl-rechts**   totdat **Uit** wordt weergegeven, en druk vervolgens op de knop **Selecteren** .

Foto's afdrukken in sepiatint

- 1 Plaats een geheugenkaart of een USB-geheugensleutel in de printer.
- 2 Druk op de knop **Menu** .
- 3 Druk op de toets **pijl-omhoog** of **pijl-omlaag**   totdat **Afdrukken met sepiatint** wordt weergegeven.
- 4 Druk op de toets **pijl-links** of **pijl-rechts**   totdat **Aan voor alle foto's** wordt weergegeven, en druk vervolgens op de knop **Selecteren** .

Afdrukken met sepiatint wordt gebruikt voor alle afbeeldingen die u selecteert om af te drukken vanaf de geheugenkaart of de USB-sleutel totdat u deze optie uitschakelt.

U schakelt als volgt **Afdrukken met sepiatint** uit:

- 1 Plaats een geheugenkaart of een USB-geheugensleutel in de printer.
- 2 Druk op de knop **Menu** .
- 3 Druk op de toets **pijl-omhoog** of **pijl-omlaag**   totdat **Afdrukken met sepiatint** wordt weergegeven.
- 4 Druk op de toets **pijl-links** of **pijl-rechts**   totdat **Uit** wordt weergegeven, en druk vervolgens op de knop **Selecteren** .

Kopiëren

Documenten kopiëren met het bedieningspaneel

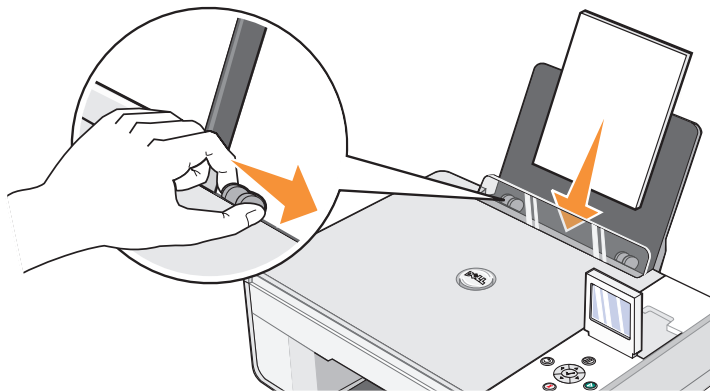

- 1 Zet de printer aan.
- 2 Plaats het papier in de printer. Zie "Papier in de printer plaatsen" op pagina 23 voor meer informatie.



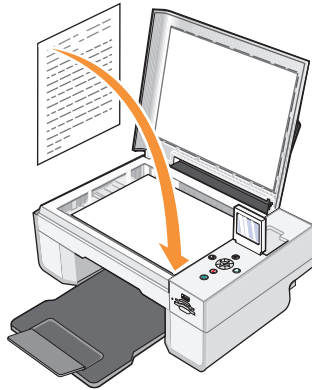

- 3 Open de bovenklep.

- 4 Plaats het document dat u wilt kopiëren met de bedrukte zijde naar beneden op de glasplaat. Zorg dat de linkerbovenhoek van de voorzijde van het document is uitgelijnd met de pijl op de printer.



- 5 Sluit de bovenklep.
- 6 Druk op de knop **Menu**  om de kopieerinstellingen te wijzigen. Zie "Menu's op het bedieningspaneel" op pagina 16 voor meer informatie.
- 7 Druk op het bedieningspaneel op de knop **Start** . Het document wordt gekopieerd overeenkomstig de kopieerinstellingen (kleur of zwart-wit).
Kopiëren verschijnt op de display.

 **Opmerking:** als u op de knop **Start**  drukt, zonder de soort kopie aan te geven, wordt het document automatisch in kleur gekopieerd.

Documenten kopiëren met de computer

- 1 Zet de computer en de printer aan en controleer of ze op elkaar zijn aangesloten.

- 2 Plaats het papier in de printer. Zie "Papier in de printer plaatsen" op pagina 23 voor meer informatie.

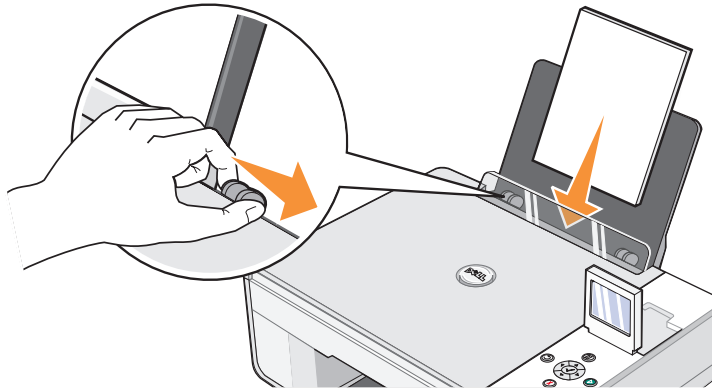

- 3 Open de bovenklep.
- 4 Plaats het document dat u wilt kopiëren met de bedrukte zijde naar beneden op de glasplaat. Zorg dat de linkerbovenhoek van de voorzijde van het document is uitgelijnd met de pijl op de printer.

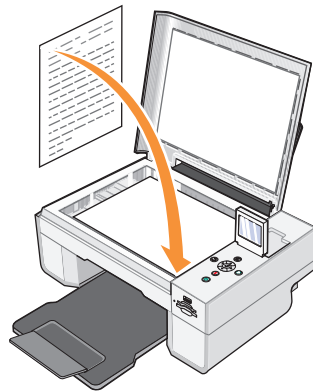

- 5 Sluit de bovenklep.
- 6 Klik op **Start** → **Programma's of Alle Programma's** → **Dell printers** → **Dell Photo AIO Printer 944** → **Dell All-In-One Center**.
Het **Dell All-In-One Center** wordt geopend.
- 7 Selecteer het aantal kopieën (1-99) en de kleurinstelling in de keuzelijsten **Kopiëren**.

- 8 Klik op **Meer kopieerinstellingen weergeven** als u de volgende handelingen wilt uitvoeren:
 - Een kopieerkwaliteit selecteren.
 - Een papierformaat selecteren.
 - Het formaat van het originele document selecteren.
 - Het document lichter of donkerder maken.
 - Het document vergroten of verkleinen.
- 9 Klik op **Nu kopiëren** als u de instellingen hebt aangepast.

Foto's kopiëren met het bedieningspaneel

- 1 Zet de printer aan.
- 2 Plaats het fotopapier met de afdrukzijde (glossy) naar boven in de printer. Zie "Papier in de printer plaatsen" op pagina 23 voor meer informatie.

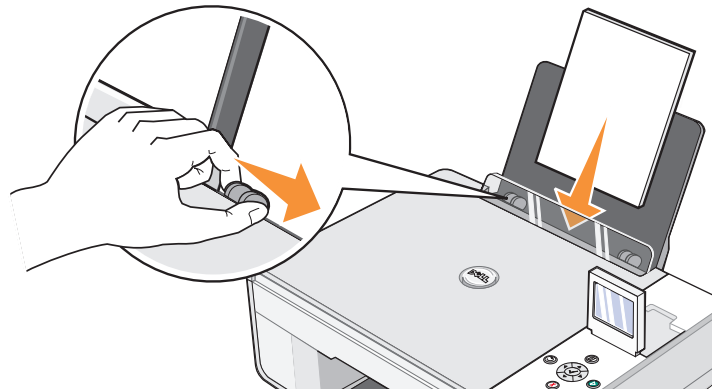

- 3 Open de bovenklep.

- 4 Plaats de foto die u wilt kopiëren met de bedrukte zijde naar beneden op de glasplaat. Zorg dat de linkerbovenhoek van de voorzijde van de foto is uitgelijnd met de pijl op de printer.

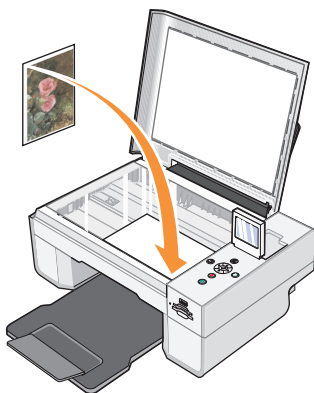

- 5 Sluit de bovenklep.
- 6 Selecteer Foto in het submenu Kopieer kwaliteit. Zie "Menu's op het bedieningspaneel" op pagina 16 voor meer informatie.
- 7 Druk op de knop Start .

Foto's kopiëren met de computer

- 1 Zet de computer en de printer aan en controleer of ze op elkaar zijn aangesloten.
- 2 Plaats het fotopapier met de afdrukzijde (glossy) naar boven in de printer. Zie "Papier in de printer plaatsen" op pagina 23 voor meer informatie.

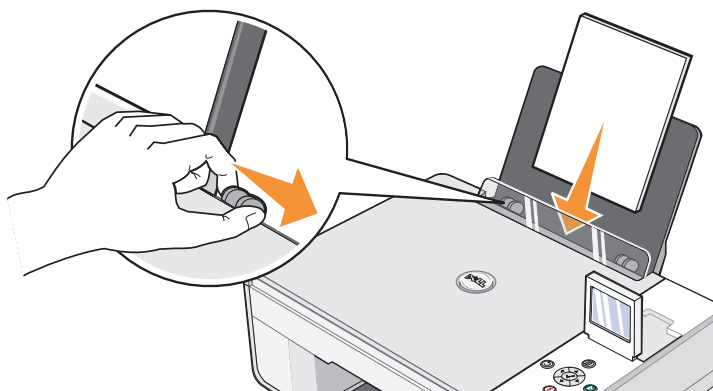

- 3 Open de bovenklep.
- 4 Plaats de foto die u wilt kopiëren met de bedrukte zijde naar beneden op de glasplaat. Zorg dat de linkerbovenhoek van de voorzijde van de foto is uitgelijnd met de pijl op de printer.

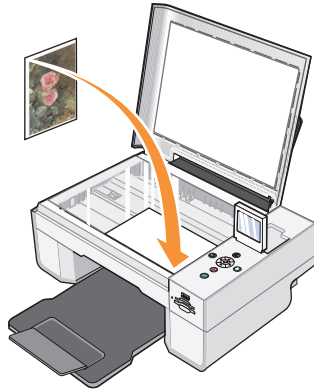

- 5 Sluit de bovenklep.
- 6 Klik op **Start**→**Programma's of Alle Programma's**→**Dell printers**→**Dell Photo AIO Printer 944**→**Dell All-In-One Center**.
Het **Dell All-In-One Center** wordt geopend.
- 7 Klik op **Nu weergeven**.
- 8 Pas de gestippelde lijnen aan zodat deze om het gedeelte van de afbeelding vallen dat u wilt afdrukken.
- 9 Selecteer in het gedeelte **Kopiëren** het aantal kopieën en een van de foto-opties (**Kleurenfoto** of **Zwartwitfoto**).
- 10 Klik op **Meer kopieerinstellingen weergeven** als u de volgende handelingen wilt uitvoeren:
 - Een kopieerkwaliteit selecteren.
 - Een papierformaat selecteren.
 - Het formaat van het originele document selecteren.
 - Het document lichter of donkerder maken.
 - Het document vergroten of verkleinen.
- 11 Klik op **Nu kopiëren** als u de instellingen hebt aangepast.

Kopieerinstellingen wijzigen

- 1 Klik op **Start**→**Programma's of Alle Programma's**→**Dell printers**→**Dell Photo AIO Printer 944**→**Dell All-In-One Center**.
Het **Dell All-In-One Center** wordt geopend.
- 2 Selecteer het aantal en de kleur voor de kopieën.
- 3 Klik op **Meer kopieerinstellingen weergeven** als u de volgende handelingen wilt uitvoeren:
 - Een kopieerkwaliteit selecteren.
 - Een papierformaat selecteren.
 - Het formaat van het originele document selecteren.
 - Het document lichter of donkerder maken.
 - Het document vergroten of verkleinen.
- 4 Klik op de knop **Geavanceerd** om opties zoals papierformaat en kwaliteit te wijzigen.
- 5 Gebruik de volgende tabbladen om wijzigingen aan te brengen.

| Tabblad: | Handeling: |
|-------------------------|--|
| Print | <ul style="list-style-type: none">• Het papierformaat en de papiersoort selecteren.• Opties voor afdrukken zonder rand selecteren.• De afdrukkwaliteit selecteren. |
| Scannen | <ul style="list-style-type: none">• De kleurdiepte en scanresolutie selecteren.• Gescande afbeelding automatisch bijsnijden. |
| Afbeeldingen verbeteren | <ul style="list-style-type: none">• Afbeeldingen rechtzetten na het scannen (rechttrekken).• Vage afbeeldingen verscherpen.• De helderheid van de afbeelding aanpassen.• De kleurcorrectiecurve (gamma) van de afbeelding aanpassen. |
| Afbeeldingspatronen | <ul style="list-style-type: none">• Conversie van grijstinten naar een zwartwitpuntjespatroon (raster) vloeiend maken.• Afbeeldingspatronen verwijderen bij scans uit tijdschriften of kranten (effenen).• Achtergrondruis in kleurendocumenten verminderen. |

- 6 Klik achtereenvolgens op **OK** en **Nu kopiëren** als u de kopieerinstellingen hebt gewijzigd.

Scannen

Documenten scannen

U kunt documenten scannen met het bedieningspaneel van de printer of met de computer.

- 1 Zet de computer en de printer aan en controleer of ze op elkaar zijn aangesloten.
- 2 Open de bovenklep.
- 3 Plaats het document dat u wilt scannen met de bedrukte zijde naar beneden op de glasplaat. Zorg dat de linkerbovenhoek van de voorzijde van het document is uitgelijnd met de pijl op de printer.

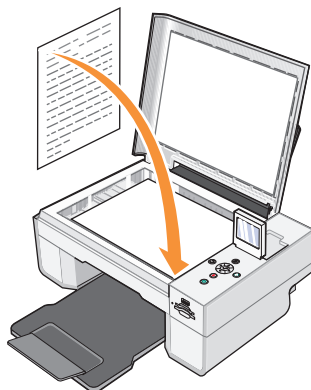

- 4 Sluit de bovenklep.
- 5 Open het Dell All-In-One Center. Klik hiervoor op **Start**→**Programma's of Alle programma's**→**Dell printers**→**Dell Photo AIO Printer 944**→**Dell All-In-One Center**.
Het Dell All-In-One Center wordt geopend.

Opmerking: u kunt het **Dell All-In-One Center** ook openen met het bedieningspaneel van de printer. Als de printer is ingesteld op **Scannen**, drukt u op de knop **Start**. Het **Dell All-In-One Center** wordt geopend op de computer.

- 6 Selecteer in de keuzelijst **Gescande afbeelding verzenden naar:** een programma als scanbestemming. Kies bijvoorbeeld **Fax** om een afbeelding te scannen die u wilt faxen.
-  **Opmerking:** selecteer **Verder zoeken** als het programma dat u wilt gebruiken niet in de lijst wordt weergegeven. Klik op **Toevoegen** in het volgende venster om het programma te selecteren en aan de lijst toe te voegen.
- 7 Klik op **Meer scaninstellingen weergeven** als u de volgende handelingen wilt uitvoeren:
 - het type document selecteren dat wordt gescand
 - de scankwaliteit selecteren
- 8 Klik op **Nu scannen** om het scannen te voltooien.

Foto's scannen

- 1 Zet de computer en de printer aan en controleer of ze op elkaar zijn aangesloten.
- 2 Open de bovenklep.
- 3 Plaats de foto die u wilt scannen met de bedrukte zijde naar beneden op de glasplaat. Zorg dat de linkerbovenhoek van de voorzijde van de foto is uitgelijnd met de pijl op de printer.

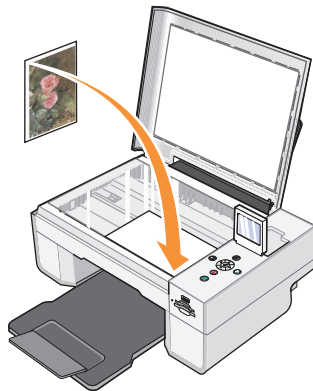

- 4 Sluit de bovenklep.
- 5 Open het Dell All-In-One Center. Klik hiervoor op **Start**→**Programma's of Alle programma's**→**Dell printers**→**Dell Photo AIO Printer 944**→**Dell All-In-One Center**. Het Dell All-In-One Center wordt geopend.

 **Opmerking:** u kunt het **Dell All-In-One Center** ook openen met het bedieningspaneel van de printer. Als de printer is ingesteld op **Scannen**, drukt u op de knop **Start**. Het **Dell All-In-One Center** wordt geopend op de computer.

- 6 Klik op **Nu weergeven** om de gescande afbeelding te bekijken.

7 Pas de stippellijnen aan zodat deze om het gedeelte van de afbeelding vallen dat u wilt afdrukken.

8 Selecteer in de keuzelijst **Gescande afbeelding verzenden naar:** een programma als scanbestemming.

 **Opmerking:** selecteer **Verder zoeken** als het programma dat u wilt gebruiken niet in de lijst wordt weergegeven. Klik op **Toevoegen** in het volgende venster om het programma te selecteren en aan de lijst toe te voegen.

9 Klik op **Meer scaninstellingen weergeven** als u de volgende handelingen wilt uitvoeren:

- het type document selecteren dat wordt gescand
- de scankwaliteit selecteren

10 Klik op **Nu scannen** als u de afbeelding hebt aangepast.

Als het document is verwerkt, wordt het geopend in het programma dat u hebt geselecteerd.

Meerdere pagina's of afbeeldingen scannen



1 Zet de computer en de printer aan en controleer of ze op elkaar zijn aangesloten.

2 Open de bovenklep.

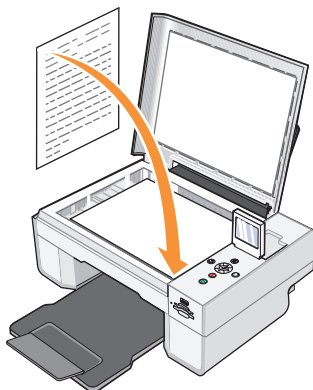
3 Plaats het eerste vel van het document dat u wilt scannen met de bedrukte zijde naar beneden op de glasplaat. Zorg dat de linkerbovenhoek van de voorzijde van het vel is uitgelijnd met de pijl op de printer.



4 Sluit de bovenklep.

- 5 Open het Dell All-In-One Center. Klik hiervoor op **Start**→**Programma's of Alle programma's**→**Dell printers**→**Dell Photo AIO Printer 944**→**Dell All-In-One Center**.
Het **Dell All-In-One Center** wordt geopend.
-  **Opmerking:** u kunt het **Dell All-In-One Center** ook openen met het bedieningspaneel van de printer. Als de printer is ingesteld op *Scannen*, drukt u op de knop **Start**. Het **Dell All-In-One Center** wordt geopend op de computer.
- 6 Selecteer in de keuzelijst **Gescande afbeelding verzenden naar:** een programma als scanbestemming.
-  **Opmerking:** selecteer **Verder zoeken** als het programma dat u wilt gebruiken niet in de lijst wordt weergegeven. Klik op **Toevoegen** in het volgende venster om het programma te selecteren en aan de lijst toe te voegen.
- 7 Klik op **Meer scaninstellingen weergeven** als u de volgende handelingen wilt uitvoeren:
 - het type document selecteren dat wordt gescand
 - de scankwaliteit selecteren
- 8 Klik op de knop **Geavanceerd**.
- 9 Schakel het selectievakje **Meerdere items scannen vóór uitvoeren** in op het tabblad **Scannen**.
- 10 Klik op **OK**.
- 11 Klik op **Nu scannen** als u de instellingen hebt aangepast.
Als u de eerste pagina hebt gescand, wordt u gevraagd naar de volgende pagina.
- 12 Plaats het volgende vel op de glasplaat en klik op **Ja**. Herhaal deze handeling tot u alle pagina's hebt gescand.
- 13 Klik op **Nee** als u klaar bent. De gescande pagina's worden geopend in het geselecteerde programma.





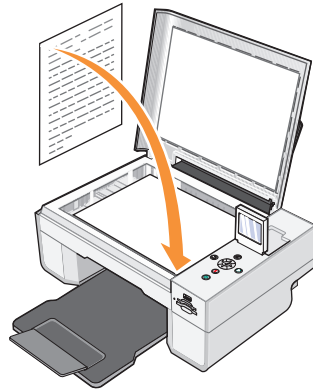

Documenten of foto's scannen via een netwerk

Als de printer is aangesloten op een netwerk, kunt u foto's of documenten scannen en verzenden naar een van de computers in het netwerk.









-  **Opmerking:** de printersoftware moet zijn geïnstalleerd op de computer. Gebruik de *cd Drivers and Utilities* om de printersoftware te installeren.
- 1 Zet de printer en de externe netwerkadaptor aan en controleer of deze op elkaar zijn aangesloten.
 - 2 Open de bovenklep.

- 3 Plaats het document dat u wilt scannen met de bedrukte zijde naar beneden op de glasplaat. Zorg dat de linkerbovenhoek van de voorzijde van het document is uitgelijnd met de pijl op de printer.



- 4 Sluit de bovenklep.
- 5 Druk op de pijltoetsen   op het bedieningspaneel totdat **Scannen** wordt gemarkeerd en druk vervolgens op de knop **Selecteren** .
- 6 Druk op de pijltoetsen   om de computer te zoeken waarnaar u de foto of het document wilt verzenden en druk vervolgens op de knop **Selecteren** .

 **Opmerking:** als de printer lokaal is aangesloten, wordt het submenu **Scannen** niet weergegeven en wordt de hostcomputer automatisch geselecteerd.

- 7 Voer de pincode voor de computer in als dit nodig is. Gebruik de toetsen **pijl-omhoog** en **pijl-omlaag**   om een nummer te selecteren (0-9), en de toetsen **pijl-links** en **pijl-rechts**   om verder te gaan naar het volgende veld.
- 8 Gebruik de pijltoetsen   om een toepassing te selecteren waarin u het document wilt openen, en druk vervolgens op de knop **Selecteren** .
- 9 Druk op de knop **Start** .

De foto of het document is gescand, verzonden naar de opgegeven computer, en geopend in de opgegeven toepassing.

Gescande tekst bewerken met OCR (Optical Character Recognition)

OCR (Optical Character Recognition) is software waarmee gescande afbeeldingen kunnen worden omgezet in tekst die kan worden bewerkt in een tekstverwerkingsprogramma.

Opmerking: Japanse en Chinese gebruikers: Controleer of de OCR-software op de computer is geïnstalleerd. Bij de printer wordt een exemplaar van de OCR-software meegeleverd. Installeer deze software samen met de printerstuurprogramma's.

- 1 Open de bovenklep.
- 2 Plaats het document dat u wilt scannen met de bedrukte zijde naar beneden op de glasplaat. Zorg dat de linkerbovenhoek van de voorzijde van het document is uitgelijnd met de pijl op de printer.

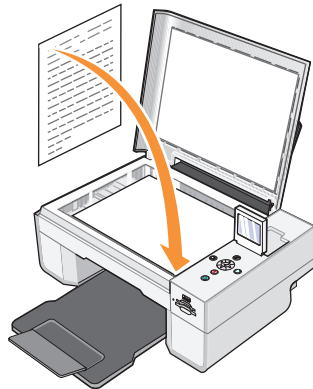

- 3 Sluit de bovenklep.
- 4 Open het Dell All-In-One Center. Klik hiervoor op **Start** → **Programma's of Alle programma's** → **Dell printers** → **Dell Photo AIO Printer 944** → **Dell All-In-One Center**. Het Dell All-In-One Center wordt geopend.

Opmerking: u kunt het Dell All-In-One Center ook openen met het bedieningspaneel van de printer.

Als de printer is ingesteld op *Scannen*, drukt u op de knop **Start** . Het Dell All-In-One Center wordt geopend op de computer.

- 5 Selecteer in de keuzelijst **Gescande afbeelding verzenden naar:** een tekstverwerkingsprogramma of teksteditor.

Opmerking: selecteer **Verder zoeken** als het programma dat u wilt gebruiken niet in de lijst wordt weergegeven. Klik op **Toevoegen** in het volgende venster om het programma te selecteren en aan de lijst toe te voegen.

- 6 Klik op **Meer scaninstellingen weergeven** als u de volgende handelingen wilt uitvoeren:
 - het type document selecteren dat wordt gescand
 - de scankwaliteit selecteren
- 7 Klik op de knop **Geavanceerd**.
- 8 Schakel het selectievakje **Gescand item converteren naar tekst (OCR)** in op het tabblad **Scannen**.
- 9 Klik op **OK**.
- 10 Klik op **Nu scannen**.

De gescande tekst wordt geopend in het programma dat u hebt geselecteerd.

Een afbeelding op de computer opslaan

- 1 Klik op **Start**→**Programma's of Alle programma's**→**Dell printers**→**Dell Photo AIO Printer 944**→**Dell All-In-One Center**.

Het Dell All-In-One Center wordt geopend.
- 2 Klik op **Afbeelding opslaan op de computer** in het gedeelte **Speciale functies**.
- 3 Volg de aanwijzingen op het scherm.

Gescande afbeeldingen of documenten per e-mail verzenden

U kunt als volgt gescande afbeeldingen of documenten per e-mail verzenden:

- 1 Open de bovenklep.
- 2 Plaats de foto of het document met de bedrukte zijde naar beneden op de glasplaat. Zorg dat de linkerbovenhoek van de voorzijde van het item gelijkligt met de pijl op de printer.

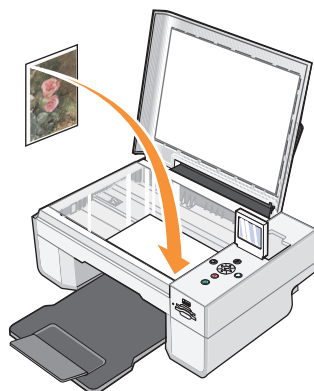

- 3 Sluit de bovenklep.
- 4 Klik op **Start**→**Programma's of Alle programma's**→**Dell printers**→**Dell Photo AIO Printer 944**→**Dell All-In-One Center**.

Het Dell All-In-One Center wordt geopend.

- 5 Klik op **Nu weergeven**.
- 6 Klik in het gedeelte **Speciale functies** op de optie **Afbeelding naar een bekende e-mailen**.
- 7 Kies de gewenste optie in het menu **Wat wordt er gescand?**.
- 8 Volg de aanwijzingen op het scherm om de foto voor te bereiden voor e-mail.
- 9 Klik op **Volgende**.
- 10 Open het e-mailprogramma, schrijf een bericht bij de toegevoegde foto en verzend dit.

 **Opmerking:** raadpleeg de Help van het e-mailprogramma voor informatie over het toevoegen van documenten aan een e-mailbericht.

Afbeeldingen of documenten vergroten of verkleinen

Met het Dell All-In-One Center kunt u documenten tussen 25 en 400 procent verkleinen of vergroten.

- 1 Plaats het papier in de printer. Zie "Papier in de printer plaatsen" op pagina 23 voor meer informatie.

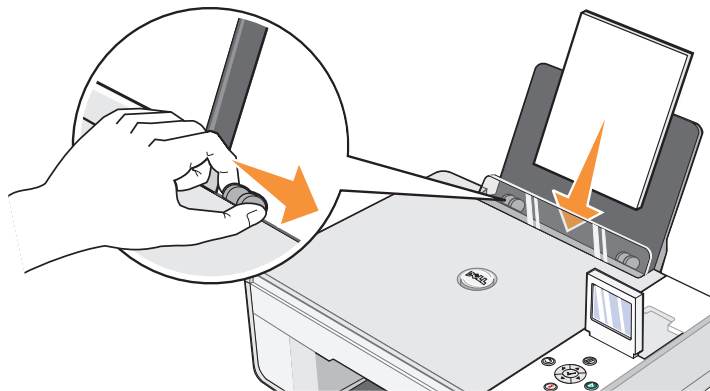

- 2 Open de bovenklep.

- 3 Plaats de foto of het document met de bedrukte zijde naar beneden op de glasplaat. Zorg dat de linkerbovenhoek van de voorzijde van het item is uitgelijnd met de pijl op de printer.

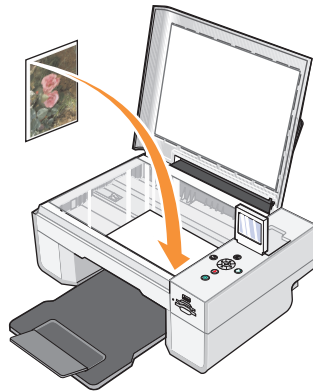

- 4 Sluit de bovenklep.
- 5 Klik op **Start**→**Programma's of Alle programma's**→**Dell printers**→**Dell Photo AIO Printer 944**→**Dell All-In-One Center**.
Het Dell All-In-One Center wordt geopend.
- 6 Klik op **Nu weergeven**.
- 7 Selecteer **Afbeelding vergroten of verkleinen** in het gedeelte **Speciale functies**.
- 8 Volg de aanwijzingen op het scherm om het formaat van de nieuwe afbeelding te selecteren.
- 9 Klik op **Nu afdrukken** als u de afbeelding hebt aangepast.

Faxen

Om te faxen dient u de printer aan te sluiten op een computer mét modem en het programma Microsoft Fax. Controleer eerst of de software Microsoft Fax op de computer is geïnstalleerd.

Klik hiervoor op **Start**→ **Programma's of Alle programma's**→ **Bureau-accessoires**→ **Communicatie**.

Windows XP:

- Als in de weergegeven lijst Fax wordt weergegeven, is Microsoft Fax op de computer niet geïnstalleerd. Ga verder met "Microsoft Fax-console (Windows XP) of Beheer van Fax-service (Windows 2000) configureren" op pagina 58.
- Ga verder met "Microsoft Fax-console installeren onder Windows XP" op pagina 57 als Fax niet wordt weergegeven in de lijst.

Onder Windows 2000 wordt Beheer van Fax-service automatisch geïnstalleerd.

Microsoft Fax-console installeren onder Windows XP



- 1 Klik op **Start**→ **Instellingen**→ **Configuratiescherm**. Klik onder **Kies een categorie** op **Software**.

Het dialoogvenster **Software** wordt geopend.

- 2 Klik op **Windows-onderdelen toevoegen of verwijderen**.
- 3 Schakel het selectievakje in bij **Fax Services** in de lijst met **onderdelen**.
- 4 Klik op **Volgende**.
- 5 Klik op **Voltoeien**.
- 6 Klik in het dialoogvenster **Software** op **Sluiten**.

Microsoft Fax-console (Windows XP) of Beheer van Fax-service (Windows 2000) configureren

Configuratie voor faxtaken:

- 1 Klik op **Start**→ **Programma's of Alle programma's**→ **Bureau-accessoires**→ **Communicatie**→ **Fax**→ **Faxconsole (Windows XP)** of **Beheer van Fax-service (Windows 2000)**.
 - 2 Klik in het scherm **Faxconfiguratie** op **Volgende**.
 - 3 Geef in het scherm **Gegevens van de afzender** de informatie op die u op het faxvoorblad wilt weergeven en klik vervolgens op **Volgende**.
 - 4 In het scherm **Selecteer apparaten voor het verzenden of ontvangen van faxen** klikt u in de lijst **Selecteer het gewenste faxapparaat** op de modem van de computer.
 - 5 Als u geen faxen wilt kunnen verzenden, maakt u de selectie van **Verzenden inschakelen** ongedaan.
 - 6 Klik op de knop **Handmatig antwoord** of **Automatisch antwoorden na** (door de gebruiker opgegeven aantal belsignalen).
 - 7 Selecteer **Ontvangen inschakelen** als u faxen wilt kunnen ontvangen.
-  **Opmerking:** als u het selectievakje **Ontvangen inschakelen** hebt ingeschakeld, kunt u faxen ontvangen. Wellicht beantwoordt de computermodem nu echter alle telefoongesprekken zodat u geen voicemail ontvangt.
- 8 Klik op **Volgende**.
 - 9 Geef in het scherm **TSID** (Transmitting Subscriber Identification, id van verzendend station) de identificatiegegevens op (doorgaans uw faxnummer en naam/bedrijfsnaam) bij **TSID**. Deze gegevens worden als koptekst weergegeven op de faxen die u verzendt, zodat de ontvanger weet van wie de fax afkomstig is.
-  **Opmerking:** de TSID is in sommige gebieden verplicht.
- 10 Klik op **Volgende**.
-  **Opmerking:** stappen 10–13 dienen alleen te worden uitgevoerd als u in stap 6 het apparaat hebt ingeschakeld voor het ontvangen van faxen.
- 11 Geef in het scherm **CSID** (Called Subscriber Identification, id van aangeroepen station) de CSID van de ontvanger op bij **CSID** (ter bevestiging van het correcte faxnummer).
 - 12 Klik op **Volgende**.
 - 13 Selecteer in het scherm **Routingopties** het selectievakje bij **Afdrukken op** als u ontvangen faxen automatisch wilt afdrukken. Selecteer in dit geval ook **Dell Photo AIO Printer 944** om de ontvangen fax af te drukken.

Opmerking: de printer moet zijn ingeschakeld en aangesloten op de computer om de fax automatisch af te drukken.

- 14 Selecteer **Een kopie opslaan in een map** als u van elke fax een archiefexemplaar wilt maken. Bij deze optie kunt u opgeven waar u de kopie van de fax wilt opslaan.
- 15 Klik op **Volgende**.
- 16 Bevestig de configuratie-instellingen in de lijst **Samenvatting van de configuratie** en klik op **Voltooien**.

U kunt nu faxen verzenden en ontvangen.

Documenten faxen met het bedieningspaneel

- 1 Zet de computer en de printer aan en controleer of deze op elkaar zijn aangesloten. Controleer of de computermodem is aangesloten op een werkende analoge telefoonlijn. Als u deze telefoonlijn ook gebruikt voor een DSL-breedbandservice, dient u een DSL-filter te installeren. Neem contact op met uw internetprovider voor meer informatie.
- 2 Plaats het document op de glasplaat en controleer of de linkerbovenhoek is uitgelijnd met de pijl op de printer.

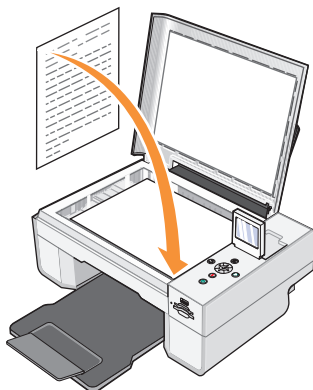

- 3 Druk op de pijltoetsen op het bedieningspaneel totdat **Faxen** wordt gemarkeerd. Druk vervolgens op de knop **Selecteren** .
- 4 Druk op de knop **Start** . De printer scant het document en slaat het op de computer op. Het document wordt geopend in Microsoft Fax.
- 5 Volg de aanwijzingen op het scherm om het document te faxen.

Documenten faxen met de computer

- 1 Zet de computer en de printer aan en controleer of deze op elkaar zijn aangesloten. Controleer of de computermodem is aangesloten op een werkende analoge telefoonlijn. Als u deze telefoonlijn ook gebruikt voor een DSL-breedbandservice, dient u een DSL-filter te installeren. Neem contact op met uw internetprovider voor meer informatie.
- 2 Plaats het document op de glasplaat en controleer of de linkerbovenhoek is uitgelijnd met de pijl op de printer.

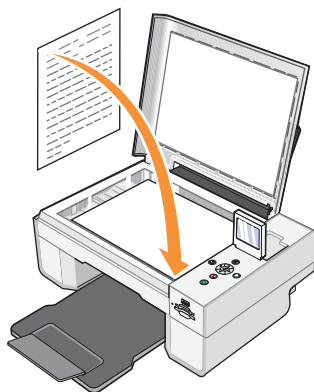

- 3 Klik op **Start**→**Programma's of Alle programma's**→**Dell printers**→**Dell Photo AIO Printer 944**→**Dell All-In-One Center**.

Het Dell All-In-One Center wordt geopend.

- 4 De volgende opties zijn beschikbaar in het **Dell All-In-One Center**:
 - Via de gedeelten **Scannen** of **Faxen** kunt u documenten met één of meerdere pagina's verzenden. Pas de faxtaak eerst aan de hand van de vragen op het scherm aan.
Klik op **Nu faxen** om een document met één pagina te verzenden.
Klik om documenten met meerdere pagina's te verzenden op **Geavanceerd**→**Meerdere items scannen vóór uitvoeren**→**OK**.
 - Klik op **Een afbeelding faxen** in het gedeelte **Speciale functies** en volg de aanwijzingen op het scherm.



Opmerking: u wordt onder andere gevraagd of het document meer dan één pagina heeft. Als dit het geval is, selecteert u **Ja, vragen bij elke pagina**.

Elektronische documenten faxen

- 1 Open het gewenste bestand en klik op Bestand→Afdrukken.
- 2 Selecteer in de printerlijst Fax.
- 3 Klik op Afdrukken en volg de aanwijzingen op het scherm.

Documenten ontvangen met Faxconsole of Beheer van Fax-service

- 1 Controleer of er een werkende telefoonlijn is aangesloten op de telefoonaansluiting van de computermodem.
- 2 Klik op Start→Programma's of Alle programma's→Bureau-accessoires→Communicatie→Fax.
- 3 Klik op Faxconsole of Beheer van Fax-service.

Als u het selectievakje bij **Ontvangen inschakelen** hebt ingeschakeld tijdens de configuratie van Faxconsole of Beheer van Fax-service kunt u nu faxen ontvangen.

 **Opmerking:** als u het selectievakje **Ontvangen inschakelen** hebt ingeschakeld, kunt u faxen ontvangen. Wellicht beantwoordt de computermodem nu echter alle telefoongesprekken zodat u geen voicemail ontvangt.

Verzonden en ontvangen faxen weergeven met Faxconsole of Beheer van Fax-service

 **Opmerking:** u kunt met Faxconsole alleen faxen bekijken die met Faxconsole zijn verzonden of ontvangen.

- 1 Klik op Start→Programma's of Alle programma's→Bureau-accessoires→Communicatie→Fax.
- 2 Klik op Faxconsole of Beheer van Fax-service.
Bekijk ontvangen faxen in **Postvak IN** en bekijk verzonden faxen in **Verzonden items**.

Status van een fax weergeven met Faxconsole of Beheer van Fax-service

- 1 Klik op **Start**→**Programma's of Alle programma's**→**Bureau-accessoires**→**Communicatie**→**Fax**.
- 2 Klik op **Faxconsole of Beheer van Fax-service**.
- 3 De volgende mappen worden weergegeven:
 - **Binnenkomend** — faxen die momenteel worden ontvangen
 - **Postvak IN** — faxen die zijn ontvangen
 - **Postvak UIT** — faxen die moeten worden verzonden
 - **Verzonden items** — faxen die zijn verzonden
- 4 Klik op de gewenste map.
- 5 Klik in het rechterdeelvenster op de fax waarvan u de status wilt bekijken en klik op **Voorkeuren of Eigenschappen**.
- 6 Klik op het tabblad **Algemeen** en bekijk de statusregel.
- 7 Klik op **Sluiten** als u klaar bent.

De faxconfiguratie wijzigen

- 1 Klik op **Start**→**Programma's of Alle programma's**→**Bureau-accessoires**→ **Communicatie**→ **Fax** en klik vervolgens op **Faxconsole**.
- 2 Klik in het scherm Faxconsole op **Fax configureren** in het menu **Extra** om de wizard voor de faxconfiguratie te starten.

Informatie over de software

De printersoftware omvat:

- **Dell All-In-One Center** — hiermee kunt u nieuwe of opgeslagen documenten en afbeeldingen scannen, kopiëren, faxen of afdrukken.
- **Voorkeursinstellingen voor afdrukken** — hiermee kunt u de verschillende printerinstellingen wijzigen.
- **Dell Picture Studio™** — hiermee kunt u foto's en andere afbeeldingstypen beheren, bewerken, weergeven en afdrukken.
- **Dell Ink Management System™** — waarschuwt u wanneer de inktcartridges van de printer bijna leeg zijn.
- **Geheugenkaartbeheer** — hiermee kunt u foto's weergeven, beheren, bewerken, afdrukken en opslaan op de computer.

Dell All-In-One Center gebruiken

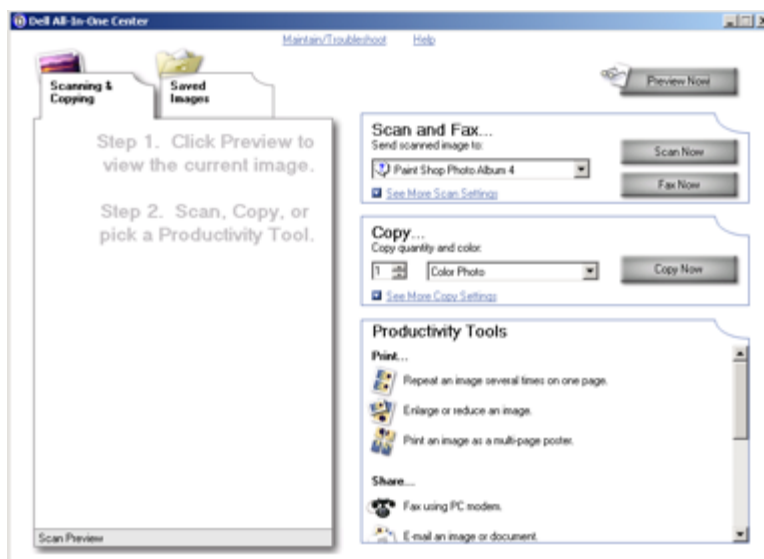

U kunt het **Dell All-In-One Center** gebruiken voor het volgende:

- Scannen, kopiëren, faxen en speciale functies gebruiken.
- De bestemming opgeven waarnaar u een gescande afbeelding wilt verzenden.
- Het aantal en de kleur van kopieën selecteren.
- Informatie over problemen oplossen en onderhoud weergeven.
- Voorbeelden bekijken van afbeeldingen die u wilt afdrukken of kopiëren.
- Foto's beheren (foto's kopiëren naar mappen en afdrukken, of speciale kopieertaken uitvoeren).

U opent het **Dell All-In-One Center** als volgt:

Klik op **Start**→**Programma's of Alle Programma's**→**Dell printers**→**Dell Photo AIO Printer 944**→**Dell All-In-One Center**.

Het Dell All-In-One Center bestaat uit vier onderdelen: **Nu weergeven**, **Scannen en faxen**, **Kopiëren** en **Speciale functies**.

| Onderdeel: | U kunt de volgende handelingen uitvoeren: |
|-------------------|--|
| Nu weergeven | <ul style="list-style-type: none"> • Een gedeelte van het voorbeeld selecteren voor scannen. • Controleren hoe een afbeelding wordt afgedrukt of gekopieerd. |
| Scannen en faxen | <ul style="list-style-type: none"> • De toepassing selecteren waarnaar u de gescande afbeelding wilt verzenden. • Opgeven welk type afbeelding wordt gescand. • Opgeven waarvoor u de scan wilt gebruiken. • Nu faxen selecteren. <p>Opmerking: Klik op Meer scaninstellingen weergeven om alle instellingen weer te geven.</p> |
| Kopiëren | <ul style="list-style-type: none"> • Het aantal en de kleur van kopieën selecteren. • Een afdrukkwaliteit voor kopieën selecteren. • Het formaat van het scangebied aanpassen. • Kopieën lichter of donkerder maken (ook mogelijk met het bedieningspaneel). • Kopieën vergroten of verkleinen. <p>Opmerking: klik op Meer scaninstellingen weergeven om alle instellingen weer te geven.</p> |

Onderdeel:**U kunt de volgende handelingen uitvoeren:**

Speciale functies

- Een afbeelding vergroten of verkleinen.
 - Een afbeelding meerdere keren herhalen op een pagina.
 - Een afbeelding afdrukken als een poster van meerdere pagina's.
 - Faxen via de modem van de computer.
 - Een afbeelding e-mailen.
 - Een afbeelding op de computer opslaan.
 - Tekst in een gescand document bewerken (Optical Character Recognition).
 - Een afbeelding aanpassen met een foto-editor.
-

Klik voor meer informatie op **Help** in het Dell All-In-One Center.

Voorkeursinstellingen voor afdrucken gebruiken

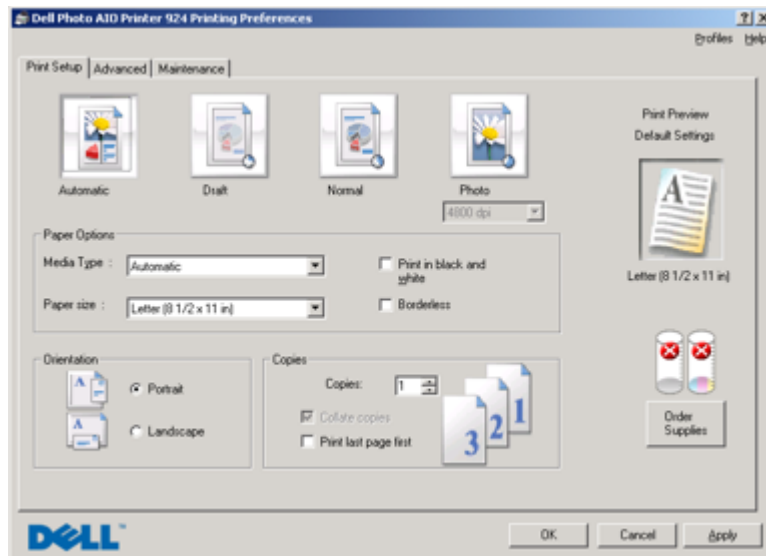

Met **Voorkeursinstellingen voor afdrucken** kunt u de verschillende printerinstellingen wijzigen. U kunt de printerinstellingen wijzigen in **Voorkeursinstellingen voor afdrucken** op basis van het type project dat u wilt maken.

U opent als volgt **Voorkeursinstellingen voor afdrucken** als u een document hebt geopend:

- 1 Klik op **Bestand** → **Afdrukken**.

Het dialoogvenster **Afdrukken** wordt weergegeven.

- 2 Klik in het dialoogvenster **Afdrukken op Voorkeuren, Eigenschappen, Opties of Instellen** (afhankelijk van het programma of besturingssysteem).

Het dialoogvenster **Voorkeursinstellingen voor afdrukken** wordt weergegeven.

U opent als volgt **Voorkeursinstellingen voor afdrukken** als u geen document hebt geopend:

- 1 Klik in Windows XP op **Start**→**Instellingen**→**Configuratiescherm**→**Printers en andere hardware**→**Printers en faxapparaten**.

Klik in Windows 2000 op **Start**→**Instellingen**→**Printers**.

- 2 Klik met de rechtermuisknop op het pictogram van de printer en selecteer **Voorkeursinstellingen voor afdrukken**.



Opmerking: als u de printerinstellingen via de map **Printers** wijzigt, worden deze gebruikt als standaardinstellingen voor de meeste toepassingen.

Tabbladen van Voorkeursinstellingen voor afdrukken

| Tabblad | Opties |
|-------------------|--|
| Printerinstelling | Kwaliteit/snelheid. Selecteer Automatisch, Concept, Normaal of Foto , afhankelijk van de gewenste kwaliteit. Met Concept wordt het snelst afgedrukt, maar deze optie is niet geschikt als u een foto-inkcartridge hebt geïnstalleerd. |
| | Materiaalsoort. Hiermee kunt u de papiersoort handmatig instellen of de printersensor de papiersoort automatisch laten bepalen. |
| | Papierformaat. Het papierformaat en de papiersoort selecteren. |
| | In zwart-wit afdrukken. Hiermee kunt u kleurenafbeeldingen afdrukken in zwart-wit om inkt te besparen in de kleureninkcartridge. Opmerking: u kunt deze instelling niet selecteren als u Afdrukken in zwart-wit met de kleureninkcartridge hebt geselecteerd. |
| | Zonder rand. Foto's afdrukken zonder rand. |
| | Afdrukstand. Bepalen hoe het document wordt ingedeeld op de afgedrukte pagina. U kunt afdrukken met de staande of liggende afdrukstand. |
| | Meerdere exemplaren. Hier kunt u aangeven hoe de printer meerdere exemplaren van één afdruktaak moet afdrukken: Gesorteerd, Normaal of Omgekeerde volgorde . |
| Geavanceerd | Dubbelzijdig afdrukken. Hiermee kunt u op beide zijden van het papier afdrukken. |
| | Indeling. Selecteer Normaal, Banner, Spiegelen, N per vel, Poster, Brochure of Zonder rand . |
| | Afbeelding automatisch verscherpen. Hiermee stelt u automatisch het beste niveau voor het verscherpen van afbeeldingen in op basis van de inhoud van de afbeelding. |
| | Meer opties. Hier kunt u de Weergavemodus en Complete-A-Print -instellingen opgeven. |

| Tabblad | Opties |
|----------------|----------------------------|
| Onderhoud | Inktcartridges installeren |
| | Inktcartridges reinigen |
| | Inktcartridges uitlijnen |
| | Testpagina's afdrukken |
| | Netwerkondersteuning |

Dell Picture Studio gebruiken

Met Dell Picture Studio kunt u de mogelijkheden van digitale fotografie verkennen en leren hoe u foto's kunt indelen, maken en afdrukken. Dell Picture Studio bestaat uit drie onderdelen:

- Paint Shop Photo Album 5
Klik op **Start**→**Programma's of Alle programma's**→**Dell Picture Studio 3**→**Paint Shop Photo Album 5**→**Paint Shop Photo Album**.
- Paint Shop Pro Studio
Klik op **Start**→**Programma's of Alle programma's**→**Dell Picture Studio 3**→**Paint Shop Pro Studio**.
- Dell.Shutterfly.com - Online Print Service
Klik op **Start**→**Programma's of Alle programma's**→**Dell Picture Studio 3**→**Dell.Shutterfly.com - Online Print Service**.



Opmerking: sommige of alle programma's zijn mogelijk niet beschikbaar, afhankelijk van uw besturingssysteem.

Geheugenkaartbeheer gebruiken

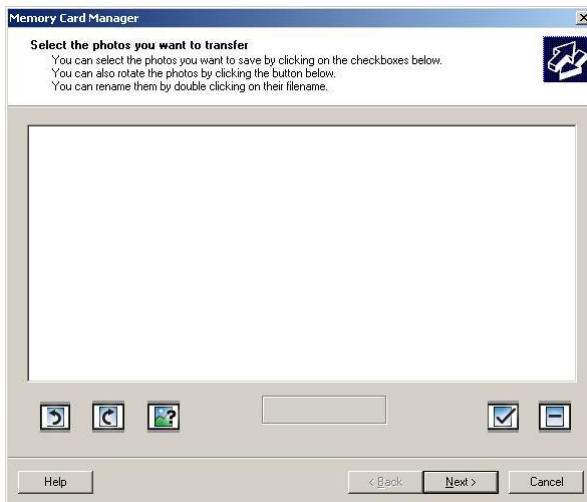

Met Geheugenkaartbeheer kunt u foto's weergeven, beheren, bewerken, afdrucken en opslaan vanaf de geheugenkaart of de USB-geheugensleutel naar de computer.

U start als volgt Geheugenkaartbeheer:

- 1 Plaats een geheugenkaart in de geheugenkaartsleuf of een USB-geheugensleutel in de PictBridge-poort aan de voorzijde van de printer.
- 2 Selecteer **Opslaan naar computer** in het menu **Fotomodus**.

U kunt Geheugenkaartbeheer ook vanaf de computer starten door te klikken op **Start**→**Programma's** of **Alle programma's**→**Dell printers**→**Dell Photo AIO Printer 944**→**Geheugenkaartbeheer**.

Dell Ink Management System

Telkens wanneer u een afdruktaak verwerkt, wordt een voortgangsvenster weergegeven met daarin de voortgang van de afdruktaak, de resterende hoeveelheid inkt en het aantal pagina's dat bij benadering nog kan worden afgedrukt. De paginateller blijft verborgen totdat er 50 pagina's zijn afgedrukt en de afdrukpatronen bekend zijn. Vanaf dan wordt er een meer nauwkeurige telling weergegeven. Het resterende aantal pagina's is afhankelijk van het type afdruktaken dat op de printer wordt uitgevoerd.

Wanneer de inktcartridges bijna leeg zijn, wordt het bericht **Inkt bijna op** weergegeven op het scherm wanneer u documenten afdrukt. Deze waarschuwing wordt bij elke afdruktaak weergegeven totdat u een nieuwe inktcartridge hebt geïnstalleerd. Zie "Inktcartridges vervangen" op pagina 71 voor meer informatie over het vervangen van inktcartridges.

Als een van de cartridges leeg is, wordt het venster **Extra inktcartridge** geopend wanneer u een afdruktaak verzendt naar de printer. Als u doorgaat met afdrukken, is de afdrukkwaliteit mogelijk niet naar wens.

Als de zwarte inktcartridge leeg is, kunt u de kleureninkcartridge gebruiken voor zwartwitdocumenten (zwart afdrukken). Selecteer hiervoor **Complete-A-Print** voordat u op de knop **Doorgaan met afdrukken** klikt. Als u **Complete-A-Print** selecteert en op **Doorgaan met afdrukken** klikt, wordt deze functie gebruikt voor alle zwartwitafdrukken totdat de zwarte inktcartridge is vervangen. U kunt de functie uitschakelen via **Meer opties** op het tabblad **Geavanceerd** onder **Voorkeursinstellingen voor afdrukken**. Het venster **Extra inktcartridge** wordt opnieuw weergegeven wanneer de bijna lege cartridge is vervangen. Het selectievakje bij **Complete-A-Print** wordt automatisch hersteld wanneer een nieuwe of andere cartridge wordt geïnstalleerd.



Als de kleureninkcartridge bijna leeg is, kunt u uw documenten afdrukken in grijstinten. Selecteer hiervoor **Complete-A-Print** voordat u op de knop **Doorgaan met afdrukken** klikt. Als u **Complete-A-Print** selecteert en op **Doorgaan met afdrukken** klikt, worden alle kleurendocumenten afgedrukt in grijstinten totdat de kleureninkcartridge is vervangen. U kunt de functie uitschakelen via **Meer opties** op het tabblad **Geavanceerd** onder **Voorkeursinstellingen voor afdrukken**. Het venster **Extra inktcartridge** wordt opnieuw weergegeven wanneer de bijna lege cartridge is vervangen. Het selectievakje bij **Complete-A-Print** wordt automatisch hersteld wanneer een nieuwe of andere cartridge wordt geïnstalleerd.

Software verwijderen en opnieuw installeren

Als de printer niet juist functioneert of als er berichten over communicatiefouten worden weergegeven wanneer u de printer gebruikt, moet u de printersoftware verwijderen en opnieuw installeren.

- 1** Klik op **Start**→**Programma's of Alle programma's**→**Dell printers**→**Dell Photo AIO Printer 944**→**Verwijderen Dell Photo AIO Printer 944**.
- 2** Volg de aanwijzingen op het scherm.
- 3** Start de computer opnieuw op.
- 4** Plaats de cd *Drivers and Utilities* in het cd-romstation en volg de aanwijzingen op het scherm.

Als het installatievenster voor de software niet verschijnt, doet u het volgende:

- a** Klik in *Windows XP* op **Start**→**Deze computer**.
Dubbelklik in *Windows 2000* op **Deze computer** op het bureaublad.
- b** Dubbelklik op het pictogram van het **cd-romstation**. Dubbelklik zo nodig op **setup.exe**.
- c** Als het installatievenster voor de printersoftware wordt weergegeven, klikt u op **Persoonlijke installatie** of **Netwerkinstallatie**.
- d** Volg de aanwijzingen op het scherm om de installatie te voltooien.

Onderhoud van de inktcartridges

Inktcartridges vervangen

⚠ Let op: Lees de veiligheidsvoorschriften in "LET OP: veiligheidsvoorschriften" op pagina 9 en volg deze op voordat u een van de procedures uitvoert die in dit gedeelte worden beschreven.

Dell-inkcartridges zijn alleen verkrijgbaar via Dell. U kunt inktcartridges online bestellen via www.dell.com/supplies of per telefoon. Zie "Supplies bestellen" op pagina 2 als u per telefoon wilt bestellen.

U kunt voor de Dell-printer het beste Dell-inkcartridges gebruiken. Herstel van problemen die zijn veroorzaakt door het gebruik van supplies of onderdelen die niet door Dell zijn geleverd, valt niet onder de garantie van Dell.

- 1 Zet de printer aan.
- 2 Til de printereenheid op en plaats de scannersteun in de uitsparingen om de eenheid open te houden.

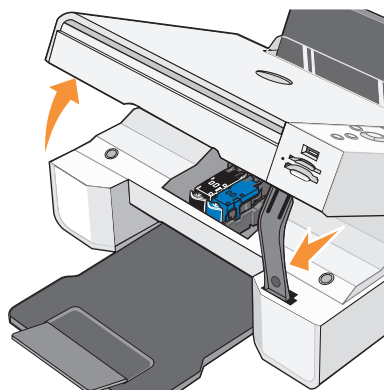

Als de printer niet bezig is, beweegt de cartridgehouder zich naar de laadpositie.

- 3 Druk de hendel van de inktcartridge naar beneden om het deksel van de inktcartridge te openen.

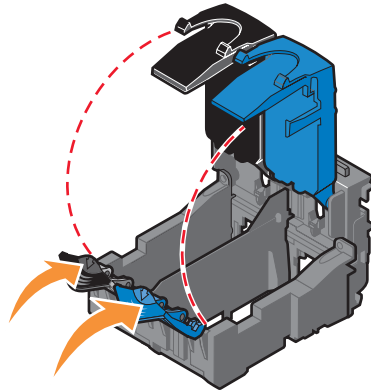

- 4 Verwijder de oude cartridges uit de printer.

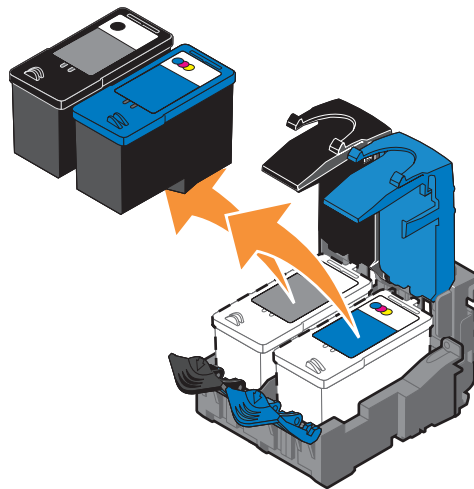

- 5 Bewaar de cartridges in een luchtdichte verpakking of gooi de cartridges weg. Bij elke foto-inktcartridge die u koopt wordt een luchtdichte verpakking geleverd.
- 6 Als u nieuwe inktcartridges installeert, verwijdert u de sticker en de transparante tape van de achter- en onderzijde van elke inktcartridge.

Opmerking: op de volgende afbeelding worden een zwarte inktcartridge en een kleureninkcartridge afgebeeld (gebruikt voor normaal afdrukken). Gebruik voor het afdrukken van foto's een foto-inkcartridge en een kleureninkcartridge.

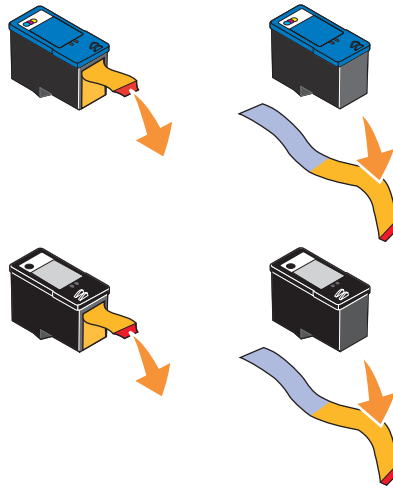

- 7 Plaats de nieuwe inktcartridges in de printer. Controleer of de zwarte of foto-inkcartridge zich in de linkercartridgehouder bevindt en of de kleureninkcartridge zich in de rechtercartridgehouder bevindt.

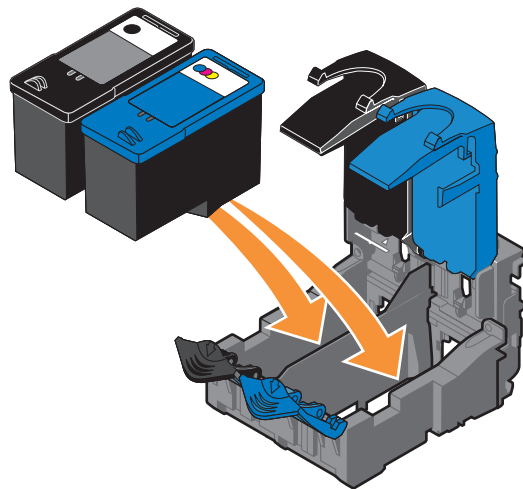

- 8 *Klik* de deksels vast.

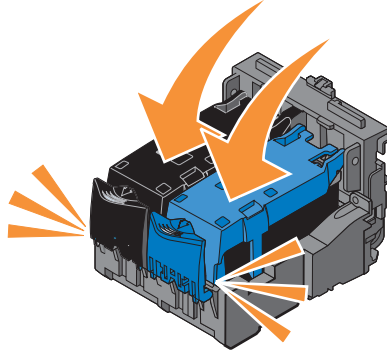

- 9 Til de scannereenheid op en duw de scannersteun naar binnen terwijl u de printereenheid laat zakken tot deze volledig is gesloten.

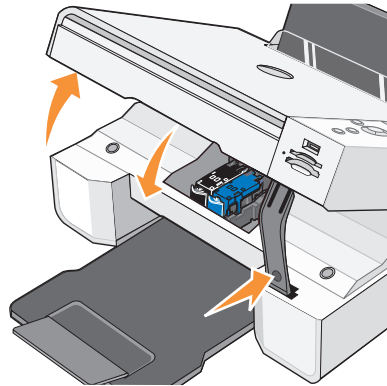

Inktcartridges uitlijnen

Wanneer u de cartridges hebt geïnstalleerd of vervangen, wordt u automatisch gevraagd deze uit te lijnen. U kunt een uitlijningspagina afdrukken om te controleren of de inktcartridges zijn uitgelijnd.

- 1 Druk op de pijltoetsen totdat **Onderhoud** wordt weergegeven.
- 2 Druk op de knop **Selecteren** .
- 3 Druk op de pijltoetsen totdat **Cartridges uitlijnen** wordt weergegeven.

- 4 Druk op de knop **Selecteren** (✓). De uitlijningspagina wordt afgedrukt.

Tijdens het afdrucken wordt het bericht **Uitlijningspagina afdrucken** op het bedieningspaneel weergegeven. De inktcartridges worden uitgelijnd als de pagina wordt afgedrukt.

Mogelijk moet u de inktcartridges ook uitlijnen als tekens niet goed zijn afgedrukt, niet goed zijn uitgelijnd langs de linkermarge of als verticale en rechte lijnen worden afgedrukt met golvingen.

U lijnt als volgt de inktcartridges uit:

- 1 Plaats normaal papier in de printer. Zie "Papier in de printer plaatsen" op pagina 23 voor meer informatie.

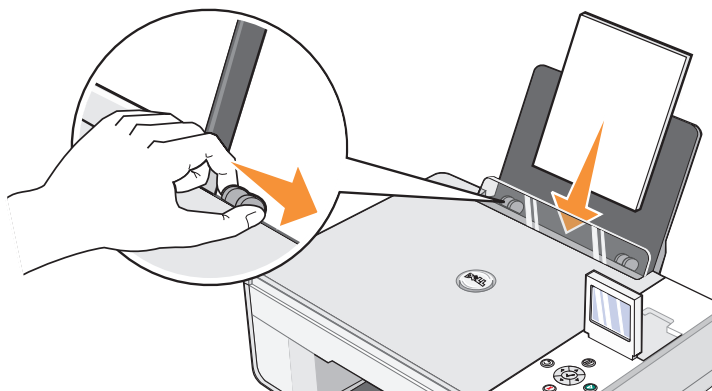

- 2 Klik in *Windows XP* op **Start**→**Configuratiescherm**→**Printers en andere hardware**→**Printers en faxapparaten**.
Klik in *Windows 2000* op **Start**→**Instellingen**→**Printers** .
- 3 Klik met de rechtermuisknop op het pictogram van **Dell Photo AIO Printer 944**.
- 4 Klik op **Voorkeursinstellingen voor afdrucken**.
Het dialoogvenster **Voorkeursinstellingen voor afdrucken** wordt weergegeven.
- 5 Klik op het tabblad **Onderhoud**.
- 6 Klik op **Cartridges uitlijnen**.
- 7 Klik op **Afdrukken**.
De inktcartridges worden uitgelijnd als de pagina wordt afgedrukt.

Spuitopeningen reinigen

De spuitopeningen moeten in de volgende gevallen worden gereinigd:

- Afbeeldingen of effen zwarte vlakken vertonen witte lijnen.
- De afdruk is te donker of bevat vlekken.
- Kleuren zijn flets, worden niet afgedrukt of worden niet volledig afgedrukt.
- Verticale lijnen zijn gekarteld of de randen zijn ruw.

U reinigt als volgt de spuitopeningen:

- 1 Plaats normaal papier in de printer. Zie "Papier in de printer plaatsen" op pagina 23 voor meer informatie.

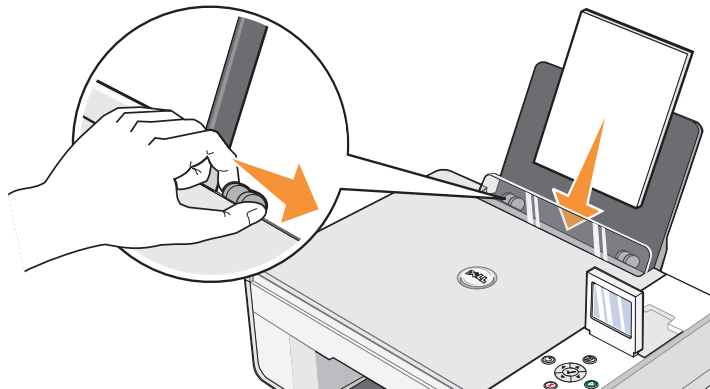

- 2 Klik in *Windows XP* op **Start**→**Configuratiescherm**→**Printers en andere hardware**→**Printers en faxapparaten**.
Klik in *Windows 2000* op **Start**→**Instellingen**→**Printers** .
- 3 Klik met de rechtermuisknop op het pictogram van **Dell Photo AIO Printer 944**.
- 4 Klik op **Voorkeursinstellingen voor afdrucken**.
Het dialoogvenster **Voorkeursinstellingen voor afdrucken** wordt weergegeven.
- 5 Klik op het tabblad **Onderhoud**.
- 6 Klik op **Cartridges reinigen**.
- 7 Als de afdrukkwaliteit niet is verbeterd, klikt u op **Opnieuw afdrucken**.
- 8 Druk het document nogmaals af om te controleren of de kwaliteit is verbeterd.
- 9 Als u niet tevreden bent met de afdrukkwaliteit, veegt u de spuitopeningen van de inktcartridges schoon met een schone, droge doek en drukt u het document nogmaals af.

Problemen oplossen

Gebruik deze tips wanneer u problemen met de printer wilt oplossen:

- Als de printer niet werkt wanneer u deze gebruikt in combinatie met een computer, controleert u of de printer juist is aangesloten op het stopcontact en op de computer.
- Als een foutbericht wordt weergegeven op het bedieningspaneel, noteert u het exacte bericht.

Installatieproblemen

Computerproblemen

CONTROLEER OF DE PRINTER COMPATIBEL IS MET DE COMPUTER.

De Dell Photo AIO Printer 944 ondersteunt Windows 2000 en Windows XP.

CONTROLEER OF DE PRINTER EN DE COMPUTER ZIJN INGESCHAKELD.

CONTROLEER DE USB-KABEL.

- De USB-kabel moet stevig zijn aangesloten op de printer en de computer.
- Schakel de computer uit, sluit de USB-kabel opnieuw aan zoals wordt aangegeven in het installatiediagram en start de computer opnieuw op.

INSTALLEER DE SOFTWARE HANDMATIG ALS HET INSTALLATIEVENSTER VOOR DE SOFTWARE NIET AUTOMATISCH WORDT WEERGEGEVEN.

- 1 Plaats de cd *Drivers and Utilities*.
- 2 Klik in *Windows XP* op **Start** → **Deze computer**.
Dubbelklik in *Windows 2000* op **Deze computer** op het bureaublad.
- 3 Dubbelklik op het pictogram van het cd-romstation. Dubbelklik zo nodig op **setup.exe**.
- 4 Als het installatievenster voor de printersoftware wordt weergegeven, klikt u op **Installeren** of **Nu installeren**.
- 5 Volg de aanwijzingen op het scherm om de installatie te voltooien.

CONTROLEER OF DE PRINTERSOFTWARE IS GEÏNSTALLEERD.

Klik op **Start**→**Programma's of Alle programma's**→**Dell printers**→**Dell Photo AIO Printer 944**. Als de **Dell Photo AIO Printer 944** niet wordt weergegeven in de lijst met programma's, is de printersoftware niet geïnstalleerd. Installeer de printersoftware. Zie "Software verwijderen en opnieuw installeren" op pagina 70 voor meer informatie.

LOS DE COMMUNICATIEPROBLEMEN TUSSEN DE PRINTER EN DE COMPUTER OP

- Maak de USB-kabel los van de printer en de computer. Sluit de USB-kabel vervolgens weer aan op de printer en de computer.
- Schakel de printer uit. Trek de stekker van het netsnoer van de printer uit het stopcontact. Sluit het netsnoer van de printer weer aan op het stopcontact en schakel de printer in.
- Start de computer opnieuw op.

STEL DE PRINTER IN ALS STANDAARDPRINTER.

1 Klik in *Windows XP* op **Start**→**Configuratiescherm**→**Printers en andere hardware**→**Printers en faxapparaten**.

Klik in Windows 2000 op Start→**Instellingen**→**Printers**.

2 Klik met de rechtermuisknop op **Dell Photo AIO Printer 944** en selecteer **Als standaard instellen**.

PRINTER DRUKT NIET AF EN ER ZIJN AFDRUKTAKEN VASTGELOPEN IN DE AFDRUKWACHTRIJ.

Controleer of u de printer meerdere keren hebt geïnstalleerd op de computer.

1 Klik in *Windows XP* op **Start**→**Configuratiescherm**→**Printers en andere hardware**→**Printers en faxapparaten**.

Klik in Windows 2000 op Start→**Instellingen**→**Printers**.

2 Controleer of de Dell printer meerdere keren voorkomt. Deze wordt doorgaans weergegeven als Dell 944, Dell 944 (kopie 1), Dell 944 (kopie 2) enz.

3 Verzend een afdruktaak naar elk van deze afdrukobjecten om te zien welk object actief is.

4 Stel dat afdrukobject in als de standaardprinter door met de rechtermuisknop op de printernaam te klikken en **Als standaard instellen** te selecteren.

5 Verwijder de overige afdrukobjecten door op de printernaam te klikken met de linkermuisknop en **Bestand**→**Verwijderen** te kiezen.

Als u wilt voorkomen dat er meerdere exemplaren van de Dell-printer in de map **Printers** worden weergegeven, moet u de USB-kabel altijd weer aansluiten op dezelfde USB-poort nadat u de printer hebt losgemaakt of opnieuw aansluit op de computer. Installeer slechts één keer de stuurprogramma's voor de Dell printer vanaf de cd.

Printerproblemen

CONTROLEER OF HET NETSNOER VAN DE PRINTER STEVIG IS AANGESLOTEN OP DE PRINTER EN HET STOPCONTACT.

CONTROLEER OF DE PRINTER IN DE WACHTSTAND STAAT OF ONDERBROKEN IS.

1 Klik in *Windows XP* op Start→Configuratiescherm→Printers en andere hardware→Printers en faxapparaten.

Klik in Windows 2000 op Start→Instellingen→Printers.

2 Dubbelklik op **Dell Photo AIO Printer 944** en klik vervolgens op **Printer**.

3 Controleer of **Afdrukken onderbreken** niet is ingeschakeld. Schakel zo nodig **Afdrukken onderbreken** uit.

GA NA OF ER LAMPJES KNIPPEREN OP DE PRINTER.

Zie "Foutberichten en lampjes" op pagina 82 voor meer informatie.

CONTROLEER OF U DE INKTCARTRIDGES JUIST HEBT GEPLAATST EN DE STICKER EN TAPE VAN DE CARTRIDGES HEBT VERWIJDERD.

CONTROLEER OF HET PAPIER CORRECT IN DE PRINTER IS GEPLAATST.

Zie "Papier in de printer plaatsen" op pagina 23 voor meer informatie.

CONTROLEER OF DE PRINTER NIET IS AANGESLOTEN OP EEN PICTBRIDGE-CAMERA.

Zie "Foto's afdrukken vanaf een digitale PictBridge-camera" op pagina 31 voor meer informatie.

Algemene problemen

Problemen met faxen

CONTROLEER OF DE PRINTER EN DE COMPUTER ZIJN INGESCHAKELD EN OF DE USB-KABEL JUIST IS AANGESLOTEN.

CONTROLEER OF DE COMPUTER IS AANGESLOTEN OP EEN WERKENDE TELEFOONLIJN.

- Om te faxen dient de faxmodem van de computer te worden aangesloten op een telefoonlijn.
- Als u een telefoonlijn met ADSL-breedbandservice gebruikt, moet de faxmodem voorzien zijn van een ADSL-filter. Neem contact op met uw internetprovider voor meer informatie.
- Zorg dat de computer niet is aangesloten op het internet via een inbelverbinding als u wilt faxen.

ALS U EEN EXTERNE MODEM GEBRUIKT, CONTROLEERT U OF DEZE IS INGESCHAKELD EN CORRECT IS AANGESLOTEN OP DE COMPUTER.

Problemen met papier

CONTROLEER OF HET PAPIER CORRECT IN DE PRINTER IS GEPLAATST.

Zie "Papier in de printer plaatsen" op pagina 23 voor meer informatie.

GEBRUIK ALLEEN PAPIER DAT GESCHIKT IS VOOR DE PRINTER

Zie "Papier in de printer plaatsen" op pagina 23 voor meer informatie.

GEBRUIK EEN KLEINERE HOEVEELHEID PAPIER WANNEER U MEERDERE PAGINA'S AFDRUKT.

Zie "Papier in de printer plaatsen" op pagina 23 voor meer informatie.

CONTROLEER OF HET PAPIER NIET IS GEKREUKELD, GESCHEURD OF BESCHADIGD.

ZORG DAT HET PAPIER TEGEN DE RECHTERZIJDE VAN DE PAPIERSTEUN IS GEPLAATST EN DAT DE PAPIERGELEIDER TEGEN DE LINKERRAND VAN HET PAPIER ZIT.

CONTROLEER OF ER PAPIER IS VASTGELOPEN.

Met de printer en computer

- Volg de aanwijzingen op het scherm om de papierstoring op te lossen.

Met alleen de printer

Als het papier is vastgelopen in de papiersteun:

- 1** Zet de printer uit.
- 2** Houd het papier stevig vast en trek het voorzichtig uit de printer.
- 3** Zet de printer weer aan en druk het document opnieuw af.

Als u de papierstoring niet ziet:

- 1** Zet de printer uit.
- 2** Til de printereenheid op en plaats de scannersteun in de uitsparingen om de eenheid open te houden.

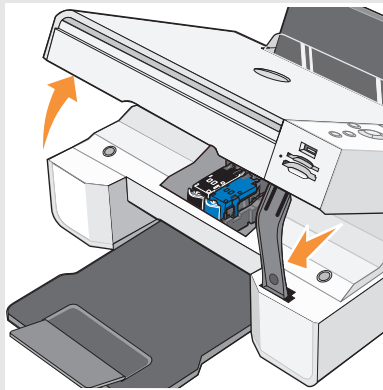

- 3** Trek het papier voorzichtig uit de printer.
- 4** Sluit de printereenheid, zet de printer aan en druk het document opnieuw af.

Foutberichten en lampjes

De volgende foutberichten worden op het scherm of op het bedieningspaneel weergegeven.

| Foutbericht: | Betekenis: | Oplossing: |
|--|---|--|
| <p>Fout met uitlijning</p> <p>Controleer of de tape van beide cartridges is verwijderd.</p> <p>Druk op Selecteren om de uitlijning opnieuw te starten.</p> | <p>De tape was niet van de inktcartridges verwijderd toen deze werden geïnstalleerd.</p> | <p>Verwijder de tape van de inktcartridges. Zie "Inktcartridges vervangen" op pagina 71 voor meer informatie.</p> |
| <p>Kaart indelen</p> <p>De opmaak voor de geheugenkaart wordt niet ondersteund. Formateer de kaart in uw digitale camera.</p> | <p>De geheugenkaart die in de printer is geplaatst is niet correct geformatteerd.</p> | <p>Formateer de geheugenkaart opnieuw. Raadpleeg de documentatie bij de digitale camera voor meer informatie.</p> |
| <p>Storing bij de houder</p> <p>1 Verhelp de storing bij de houder.</p> <p>2 Druk op Selecteren om door te gaan.</p> | <p>Er is een storing bij de printkophouder in de printer.</p> | <p>Verhelp de storing bij de houder en druk vervolgens op de knop Selecteren .</p> |
| <p>Cartridgefout</p> <p>Plaats de inktcartridges als volgt in de juiste positie:</p> <p>Links: Zwart of foto</p> <p>Rechts: Kleur</p> | <p>De inktcartridges zijn in de verkeerde positie geplaatst.</p> | <p>Verwijder de inktcartridges en plaats ze opnieuw in de juiste positie. Zie "Inktcartridges vervangen" op pagina 71 voor meer informatie.</p> |
| <p>Cartridge ontbreekt</p> <p>Installeer een zwarte of foto-inktcartridge aan de linkerkant.</p> | <p>Een zwarte of foto-inktcartridge ontbreekt.</p> | <p>Plaats een zwarte of foto-inktcartridge in de linker cartridgehouder. Zie "Inktcartridges vervangen" op pagina 71 voor meer informatie.</p> |
| <p>Cartridge ontbreekt</p> <p>Installeer een kleureninktcartridge aan de rechterkant.</p> | <p>Een kleureninktcartridge ontbreekt.</p> | <p>Plaats een kleureninktcartridge in de rechter cartridgehouder. Zie "Inktcartridges vervangen" op pagina 71 voor meer informatie.</p> |
| <p>Fout XXXX</p> | <p>Als op het LCD Fout (gevolgd door een 4-cijferige code) wordt weergegeven, dan heeft zich een specifieke fout voorgedaan.</p> | <p>Neem contact op met de klantenservice. Ga naar support.dell.com of raadpleeg de <i>Handleiding voor eigenaren</i> voor meer informatie.</p> |

| Foutbericht: | Betekenis: | Oplossing: |
|---|---|--|
| <p>Geen computer</p> <p>Controleer of uw computer is aangesloten en is ingeschakeld.</p> | <p>Terwijl de printer was ingesteld op scannen of faxen is er gedrukt op de knop Start. De printer is echter niet aangesloten op een computer.</p> | <p>Zorg dat uw printer is aangesloten op uw computer.</p> |
| <p>Papierstoring</p> <p>1 Verwijder het vastgelopen papier.</p> <p>2 Druk op Selecteren om door te gaan.</p> | <p>Er is papier vastgelopen in de printer.</p> | <p>Verwijder het vastgelopen papier. Zie "Controleer of er papier is vastgelopen." op pagina 81 voor meer informatie.</p> |
| <p>Papier is op</p> <p>1 Plaats papier in de printer.</p> <p>2 Druk op Selecteren om door te gaan.</p> | <p>Het papier in de printer is op.</p> | <p>Plaats papier in de printer en druk vervolgens op de knop Selecteren ✓ om door te gaan met afdrukken. Zie "Papier in de printer plaatsen" op pagina 23 voor meer informatie.</p> |
| <p>Fotomodus</p> <p>De geheugenkaart bevat geen ondersteunde afbeeldingen.</p> | <p>De kaart die in de printer is geplaatst bevat geen ondersteunde afbeeldingsformaten.</p> | <p>Verwijder de geheugenkaart.</p> |
| <p>PictBridge-poort</p> <p>PictBridge wordt niet ondersteund door de aangesloten camera of het aangesloten apparaat.</p> <p>Maak de camera of het apparaat los van de printer.</p> | <p>Het aangesloten apparaat wordt niet ondersteund of de Pictbridge-camera is ingesteld op de verkeerde USB-modus.</p> | <p>Maak het apparaat los van de printer of controleer de instelling van de USB-modus. Raadpleeg de documentatie bij de digitale camera voor meer informatie.</p> |
| <p>Waarschuwing formaat</p> <p>Het papier dat is geplaatst is kleiner dan het geselecteerde papierformaat.</p> <p>Druk op Selecteren om door te gaan of druk op Annuleren om terug te gaan en de taak opnieuw af te drukken.</p> | <p>Het papier in de printer is kleiner dan het geselecteerde papierformaat.</p> | <p>Wijzig het papierformaat zodat het overeenkomt met het papier in de printer of druk op de knop Selecteren ✓ om door te gaan met afdrukken.</p> |

| Foutbericht: | Betekenis: | Oplossing: |
|---|--|---|
| Inkt bijna op | De inktcartridge is bijna leeg. Het foutbericht Inkt bijna op wordt weergegeven wanneer de inktcartridge nog slechts 25, 15 en 10 procent inkt bevat. | Vervang de inktcartridge. Zie "Inktcartridges vervangen" op pagina 71 voor meer informatie. |
| Slechts één apparaat of mediakaart is toegestaan. Verwijder alle appara(a)t(en) en kaart(en). | Er is meer dan een geheugenkaart of apparaat op de printer aangesloten. | Verwijder alle geheugenkaarten en apparaten. |

Afdrukkwaliteit verbeteren

Als u niet tevreden bent met de afdrukkwaliteit van de documenten, kunt u de afdrukkwaliteit op verschillende manieren verbeteren.

- Gebruik het juiste papier. Gebruik bijvoorbeeld Dell Premium fotopapier als u foto's afdrukt met een foto-inkcartridge.
- Gebruik zwaarder, helderwit of coated papier. Gebruik Dell Premium fotopapier als u foto's afdrukt.
- Selecteer een hogere afdrukkwaliteit.

U selecteert als volgt een hogere afdrukkwaliteit:

- 1 Open het gewenste bestand en klik op **Bestand**→**Afdrukken**.
Het dialoogvenster **Afdrukken** wordt weergegeven.
- 2 Klik op **Voorkeuren**, **Eigenschappen**, **Opties** (afhankelijk van het programma of besturingssysteem).
- 3 Selecteer op het tabblad **Kwaliteit/exemplaren** de optie **Kwaliteit/snelheid** en selecteer een hogere kwaliteitsinstelling.
- 4 Druk het document opnieuw af.
- 5 Als de afdrukkwaliteit niet is verbeterd, kunt u de inktcartridges uitlijnen of reinigen. Zie "Inktcartridges uitlijnen" op pagina 74 voor meer informatie over uitlijnen. Zie "Spuishopeningen reinigen" op pagina 76 voor meer informatie over het reinigen van inktcartridges.

Ga voor meer oplossingen naar support.dell.com.

Contact opnemen met Dell

Technische ondersteuning

Als u hulp nodig hebt met een technisch probleem, kan Dell u helpen.

- 1 Neem contact op met de technische ondersteuning zodat de medewerkers u kunnen helpen met noodzakelijke procedures. Wanneer u contact opneemt met Dell, kunt u de Express Service Code gebruiken om sneller de juiste medewerker van de klantenservice te bereiken.

U vindt de Express Service Code op de onder- en achterzijde van de printer.

Opmerking: Het Express Service Code-systeem van Dell is wellicht niet in alle landen beschikbaar.

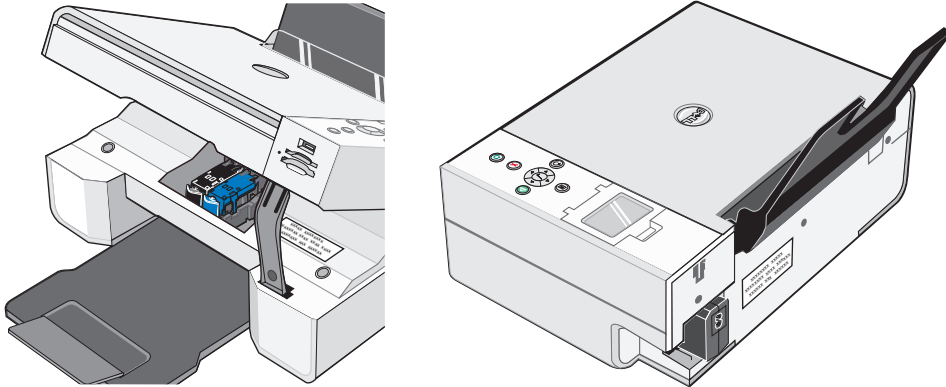

- 2 In de Verenigde Staten moeten zakelijke klanten het nummer 1-877-459-7298 bellen. Consumenten (thuisgebruikers en kantoor aan huis) moeten het nummer 1-800-624-9896 bellen.

Zie "Contact opnemen met Dell" op pagina 86 voor het lokale telefoonnummer als u vanuit een ander land belt of in een ander servicegebied bent.

- 3 Volg de aanwijzingen in de menu's van het geautomatiseerde telefoonsysteem om contact te krijgen met een medewerker van de technische ondersteuning.

Geautomatiseerde orderstatusservice

Als u de status van Dell producten die u hebt besteld, wilt controleren, kunt u naar support.dell.com, gaan of kunt u contact opnemen met de geautomatiseerde orderstatusservice. U wordt gevraagd de gegevens op te geven die nodig zijn om de order en de bijbehorende informatie te vinden. Zie "Contact opnemen met Dell" op pagina 86 voor het telefoonnummer voor uw regio.

Contact opnemen met Dell

U kunt on line contact opnemen met Dell op de volgende websites:

- www.dell.com
- support.dell.com (technische ondersteuning)
- premiersupport.dell.com (technische ondersteuning voor klanten in het onderwijs, overheid, gezondheidszorg en middelgrote/grote bedrijven, inclusief Premier-, Platinum- en Gold-klanten)

Zie het relevante landgedeelte in volgende tabel voor specifieke webadressen voor uw land.

Opmerking: gratis nummers kunt u alleen gebruiken in de landen waarvoor deze nummers worden aangegeven.

Als u contact wilt opnemen met Dell, moet u de elektronische adressen, telefoonnummers en codes in de volgende tabel gebruiken. Als u hulp nodig hebt bij het bepalen van de codes die u moet gebruiken, kunt u contact opnemen met een lokale of internationale operator.

| Land (stad) Intern. toegangscode Landcode Netnummer | Afdeling of servicegebied, website en e-mailadres | Netnummers, lokale nummers en gratis nummers |
|--|---|---|
| Anguilla | Algemene ondersteuning | gratis: 800-335-0031 |
| Antigua en Barbuda | Algemene ondersteuning | 1-800-805-5924 |
| Argentinië (Buenos Aires) | Website: www.dell.com.ar | |
| Internationale toegangscode: 00 | E-mailadres: us_latin_services@dell.com | |
| Landcode: 54 | E-mailadres voor laptops en desktopcomputers: la-techsupport@dell.com | |
| Netnummer: 11 | E-mailadres voor servers en EMC: la_enterprise@dell.com | |
| | Klantenservice | gratis: 0-800-444-0730 |
| | Technische ondersteuning | gratis: 0-800-444-0733 |
| | Technische ondersteuningsservices | gratis: 0-800-444-0724 |
| | Verkoopafdeling | 0-810-444-3355 |
| Amerikaanse Maagdeneilanden | Algemene ondersteuning | 1-877-673-3355 |
| Aruba | Algemene ondersteuning | gratis: 800-1578 |
| Australië (Sydney) | E-mailadres (Australië): au_tech_support@dell.com | |
| Internationale toegangscode: 0011 | E-mailadres (Nieuw-Zeeland): nz_tech_support@dell.com | |
| Landcode: 61 | Thuisgebruikers en kleine bedrijven | 1-300-655-533 |
| Netnummer: 2 | Overheid en bedrijven | gratis: 1-800-633-559 |
| | Afdeling vaste klanten (Preferred Accounts) | gratis: 1-800-060-889 |
| | Klantenservice | gratis: 1-800-819-339 |
| | Technische ondersteuning (laptops en desktopcomputers) | gratis: 1-300-655-533 |
| | Technische ondersteuning (laptops en werkstations) | gratis: 1-800-733-314 |
| | Verkoopafdeling bedrijven | gratis: 1-800-808-385 |
| | Transactieverkoop | gratis: 1-800-808-312 |
| | Faxen | gratis: 1-800-818-341 |
| Bahama's | Algemene ondersteuning | gratis: 1-866-278-6818 |
| Barbados | Algemene ondersteuning | 1-800-534-3066 |

| Land (stad) Intern. toegangscode Landcode Netnummer | Afdeling of servicegebied, website en e-mailadres | Netnummers, lokale nummers en gratis nummers |
|--|---|---|
| België (Brussel) | Website: support.euro.dell.com | |
| Internationale toegangscode: 00 | E-mailadres voor Franstalige klanten: support.euro.dell.com/be/fr/emaildell/ | |
| Landcode: 32 | | |
| Netnummer: 2 | Technische ondersteuning | 02 481 92 88 |
| | Technische ondersteuning per fax | 02 481 92 95 |
| | Klantenservice | 02 713 15 65 |
| | Verkoopafdeling bedrijven | 02 481 91 00 |
| | Faxen | 02 481 92 99 |
| | Algemeen nummer | 02 481 91 00 |
| Bermuda | Algemene ondersteuning | 1-800-342-0671 |
| Bolivia | Algemene ondersteuning | gratis: 800-10-0238 |
| Brazilië | Website: www.dell.com/br | |
| Internationale toegangscode: 00 | Klantenservice/technische ondersteuning | 0800 90 3355 |
| Landcode: 55 | Technische ondersteuning per fax | 51 481 5470 |
| Netnummer: 51 | Klantenservice per fax | 51 481 5480 |
| | Verkoopafdeling | 0800 90 3390 |
| Britse Maagdeneilanden | Algemene ondersteuning | gratis: 1-866-278-6820 |
| Brunei | Technische ondersteuning voor klanten (Penang, Maleisië) | 604 633 4966 |
| Landcode: 673 | Klantenservice (Penang, Maleisië) | 604 633 4949 |
| | Verkoopafdeling (Singapore) | gratis: 1 800 394 7425 |

| Land (stad) Intern. toegangscode Landcode Netnummer | Afdeling of servicegebied, website en e-mailadres | Netnummers, lokale nummers en gratis nummers |
|--|---|---|
| Canada (North York, Ontario) | On line orderstatus: www.dell.ca/ostatus | |
| Internationale toegangscode: 011 | AutoTech (geautomatiseerde technische ondersteuning) | gratis: 1-800-247-9362 |
| | Klantenservice (thuisgebruikers/kleine bedrijven) | gratis: 1-800-847-4096 |
| | Klantenservice (middelgrote/grote bedrijven, overheid) | gratis: 1-800-326-9463 |
| | Technische ondersteuning (thuisgebruikers/kleine bedrijven) | gratis: 1-800-847-4096 |
| | Technische ondersteuning (middelgrote/grote bedrijven en overheid) | gratis: 1-800-387-5757 |
| | Verkoopafdeling (thuisgebruikers/kleine bedrijven) | gratis: 1-800-387-5752 |
| | Verkoopafdeling (middelgrote/grote bedrijven en overheid) | gratis: 1-800-387-5755 |
| | Verkoopafdeling losse onderdelen en verkoop uitgebreide service | 1 866 440 3355 |
| Caymaneilanden | Algemene ondersteuning | 1-800-805-7541 |
| Chili (Santiago) | Verkoopafdeling, klantenservice en technische ondersteuning | gratis: 1230-020-4823 |
| Landcode: 56 | | |
| Netnummer: 2 | | |

| Land (stad) Intern. toegangscade Landcode Netnummer | Afdeling of servicegebied, website en e-mailadres | Netnummers, lokale nummers en gratis nummers |
|--|---|--|
| China (Xiamen) Landcode: 86 Netnummer: 592 | Website voor technische ondersteuning: support.dell.com.cn E-mailadres technische ondersteuning: cn_support@dell.com E-mailadres voor klantenservice: customer_cn@dell.com Technische ondersteuning per fax Technische ondersteuning (Dell™ Dimension™ en Inspiron™) Technische ondersteuning (OptiPlex™, Latitude™ en Dell Precision™) Technische ondersteuning (servers en opslag) Technische ondersteuning (projectoren, PDA's, switches, routers enz.) Technische ondersteuning (printers) Klantenservice Klantenservice per fax Thuisgebruikers en kleine bedrijven Afdeling vaste klanten (Preferred Accounts) Grote bedrijfsaccounts GCP Grote bedrijfsaccounts/hoofdaccounts Grote bedrijfsaccounts (noord) Grote bedrijfsaccounts (noord) overheid/onderwijs Grote bedrijfsaccounts (oost) Grote bedrijfsaccounts (oost) overheid/onderwijs Grote bedrijfsaccounts Queue team Grote bedrijfsaccounts (zuid) Grote bedrijfsaccounts (west) Grote bedrijfsaccounts (losse onderdelen) | 592 818 1350 gratis: 800 858 2969 gratis: 800 858 0950 gratis: 800 858 0960 gratis: 800 858 2920 86 592 818 3144 of gratis: 800 858 2311 gratis: 800 858 2060 592 818 1308 gratis: 800 858 2222 gratis: 800 858 2557 gratis: 800 858 2055 gratis: 800 858 2628 gratis: 800 858 2999 gratis: 800 858 2955 gratis: 800 858 2020 gratis: 800 858 2669 gratis: 800 858 2572 gratis: 800 858 2355 gratis: 800 858 2811 gratis: 800 858 2621 |
| Colombia | Algemene ondersteuning | 980-9-15-3978 |
| Costa Rica | Algemene ondersteuning | 0800-012-0435 |

| Land (stad) Intern. toegangscode Landcode Netnummer | Afdeling of servicegebied, website en e-mailadres | Netnummers, lokale nummers en gratis nummers |
|--|--|---|
| Denemarken (Kopenhagen) | Website: support.euro.dell.com | |
| Internationale toegangscode: 00 | E-mailadres: | |
| Landcode: 45 | support.euro.dell.com/dk/da/emaildell/ | |
| | Technische ondersteuning | 7023 0182 |
| | Klantenservice (Relational) | 7023 0184 |
| | Klantenservice voor thuisgebruikers/kleine bedrijven | 3287 5505 |
| | Algemeen nummer (Relational) | 3287 1200 |
| | Faxnummer algemeen (Relational) | 3287 1201 |
| | Algemeen nummer (thuisgebruikers/kleine bedrijven) | 3287 5000 |
| | Faxnummer algemeen (thuisgebruikers/kleine bedrijven) | 3287 5001 |
| Dominica | Algemene ondersteuning | gratis: 1-866-278-6821 |
| Dominicaanse Republiek | Algemene ondersteuning | 1-800-148-0530 |
| Duitsland (Langen) | Website: support.euro.dell.com | |
| Internationale toegangscode: 00 | E-mailadres: | |
| Landcode: 49 | tech_support_central_europe@dell.com | |
| Netnummer: 6103 | Technische ondersteuning | 06103 766-7200 |
| | Klantenservice voor thuisgebruikers/kleine bedrijven | 0180-5-224400 |
| | Klantenservice voor algemene accounts | 06103 766-9570 |
| | Klantenservice voor vaste klanten (Preferred Accounts) | 06103 766-9420 |
| | Klantenservice voor grote accounts | 06103 766-9560 |
| | Klantenservice voor publieke sector | 06103 766-9555 |
| | Algemeen nummer | 06103 766-7000 |
| Ecuador | Algemene ondersteuning | gratis: 999-119 |
| El Salvador | Algemene ondersteuning | 01-899-753-0777 |

| Land (stad) Intern. toegangscode Landcode Netnummer | Afdeling of servicegebied, website en e-mailadres | Netnummers, lokale nummers en gratis nummers |
|--|---|---|
| Finland (Helsinki) | Website: support.euro.dell.com | |
| Internationale toegangscode: 990 | E-mailadres: support.euro.dell.com/fi/fi/emaildell/ | |
| Landcode: 358 | Technische ondersteuning | 09 253 313 60 |
| Netnummer: 9 | Klantenservice | 09 253 313 38 |
| | Faxen | 09 253 313 99 |
| | Algemeen nummer | 09 253 313 00 |
| Frankrijk (Parijs) (Montpellier) | Website: support.euro.dell.com | |
| Internationale toegangscode: 00 | E-mailadres: support.euro.dell.com/fr/fr/emaildell/ | |
| Landcode: 33 | Thuisgebruikers en kleine bedrijven | |
| Netnummers: (1) (4) | Technische ondersteuning | 0825 387 270 |
| | Klantenservice | 0825 823 833 |
| | Algemeen nummer | 0825 004 700 |
| | Algemeen nummer (gesprekken van buiten Frankrijk) | 04 99 75 40 00 |
| | Verkoopafdeling | 0825 004 700 |
| | Faxnummer | 0825 004 701 |
| | Algemeen nummer (gesprekken van buiten Frankrijk) | 04 99 75 40 01 |
| | Bedrijven | |
| | Technische ondersteuning | 0825 004 719 |
| | Klantenservice | 0825 338 339 |
| | Algemeen nummer | 01 55 94 71 00 |
| | Verkoopafdeling | 01 55 94 71 00 |
| | Algemeen nummer | 01 55 94 71 01 |
| Griekenland | Website: support.euro.dell.com | |
| Internationale toegangscode: 00 | E-mailadres: support.euro.dell.com/gr/en/emaildell/ | |
| Landcode: 30 | Technische ondersteuning | 00800-44 14 95 18 |
| | Technische ondersteuning Gold Service | 00800-44 14 00 83 |
| | Algemeen nummer | 2108129810 |
| | Algemeen nummer Gold Service | 2108129811 |
| | Verkoopafdeling | 2108129800 |
| | Algemeen nummer | 2108129812 |

| Land (stad) Intern. toegangscode Landcode Netnummer | Afdeling of servicegebied, website en e-mailadres | Netnummers, lokale nummers en gratis nummers |
|--|---|---|
| Grenada | Algemene ondersteuning | gratis: 1-866-540-3355 |
| Guatemala | Algemene ondersteuning | 1-800-999-0136 |
| Guyana | Algemene ondersteuning | gratis: 1-877-270-4609 |
| Hongkong | Website: support.ap.dell.com | |
| Internationale toegangscode: 001 Landcode: 852 | E-mailadres technische ondersteuning: apsupport@dell.com | |
| | Technische ondersteuning (Dimension en Inspiron) | 2969 3188 |
| | Technische ondersteuning (OptiPlex, Latitude en Dell Precision) | 2969 3191 |
| | Technische ondersteuning (PowerApp™, PowerEdge™, PowerConnect™ en PowerVault™) | 2969 3196 |
| | Klantenservice | 3416 0910 |
| | Grote bedrijfsaccounts | 3416 0907 |
| | Klantenprogramma's over de hele wereld | 3416 0908 |
| | Middelgrote bedrijfsafdeling | 3416 0912 |
| | Thuisgebruikers en kleine bedrijfsafdeling | 2969 3105 |
| India | Technische ondersteuning | 1600 33 8045 |
| | Verkoopafdeling (grote bedrijfsaccounts) | 1600 33 8044 |
| | Verkoopafdeling (thuisgebruikers/kleine bedrijven) | 1600 33 8046 |

| Land (stad) Intern. toegangscode Landcode Netnummer | Afdeling of servicegebied, website en e-mailadres | Netnummers, lokale nummers en gratis nummers |
|--|---|---|
| Ierland (Cherrywood) | Website: support.euro.dell.com | |
| Internationale toegangscode: 16 | E-mailadres: dell_direct_support@dell.com | |
| Landcode: 353 | Technische ondersteuning | 1850 543 543 |
| Netnummer: 1 | Verenigd Koninkrijk. Technische ondersteuning (alleen bellen binnen V.K.) | 0870 908 0800 |
| | Klantenservice voor thuisgebruikers | 01 204 4014 |
| | Klantenservice voor kleine bedrijven | 01 204 4014 |
| | Verenigd Koninkrijk (alleen bellen binnen V.K.) | 0870 906 0010 |
| | Klantenservice voor bedrijven | 1850 200 982 |
| | Klantenservice voor bedrijven (alleen bellen binnen V.K.) | 0870 907 4499 |
| | Verkoopafdeling Ierland | 01 204 4444 |
| | Verkoopafdeling Verenigd Koninkrijk (alleen bellen binnen V.K.) | 0870 907 4000 |
| | Faxnummer/Faxnummer Verkoopafdeling | 01 204 0103 |
| | Algemeen nummer | 01 204 4444 |
| Italië (Milaan) | Website: support.euro.dell.com | |
| Internationale toegangscode: 00 | E-mailadres: support.euro.dell.com/it/it/emailldell/ | |
| Landcode: 39 | Thuisgebruikers en kleine bedrijven | |
| Netnummer: 02 | Technische ondersteuning | 02 577 826 90 |
| | Klantenservice | 02 696 821 14 |
| | Algemeen nummer | 02 696 821 13 |
| | Algemeen nummer | 02 696 821 12 |
| | Bedrijven | |
| | Technische ondersteuning | 02 577 826 90 |
| | Klantenservice | 02 577 825 55 |
| | Algemeen nummer | 02 575 035 30 |
| | Algemeen nummer | 02 577 821 |
| Jamaica | Algemene ondersteuning (alleen bellen vanuit Jamaica) | 1-800-682-3639 |

| Land (stad) Intern. toegangscode Landcode Netnummer | Afdeling of servicegebied, website en e-mailadres | Netnummers, lokale nummers en gratis nummers |
|--|--|---|
| Japan (Kawasaki) | Website: support.jp.dell.com | |
| Internationale toegangscode: 001 | Technische ondersteuning (servers) | gratis: 0120-198-498 |
| Landcode: 81 | Technische ondersteuning buiten Japan (servers) | 81-44-556-4162 |
| Netnummer: 44 | Technische ondersteuning (Dimension en Inspiron) | gratis: 0120-198-226 |
| | Technische ondersteuning buiten Japan (Dimension en Inspiron) | 81-44-520-1435 |
| | Technische ondersteuning (Dell Precision, OptiPlex en Latitude) | gratis: 0120-198-433 |
| | Technische ondersteuning buiten Japan (Dell Precision, OptiPlex en Latitude) | 81-44-556-3894 |
| | Technische ondersteuning (PDA's, projectoren, printers, routers) | gratis: 0120-981-690 |
| | Technische ondersteuning buiten Japan (PDA's, projectoren, printers, routers) | 81-44-556-3468 |
| | Faxbox Service | 044-556-3490 |
| | 24-uurs geautomatiseerde bestelservice | 044-556-3801 |
| | Klantenservice | 044-556-4240 |
| | Verkoopafdeling kleine bedrijven (tot 400 werknemers) | 044-556-1465 |
| | Verkoopafdeling vaste klanten (Preferred Accounts) (meer dan 400 werknemers) | 044-556-3433 |
| | Verkoopafdeling grote bedrijfsaccounts (meer dan 3500 werknemers) | 044-556-3430 |
| | Verkoopafdeling publieke sector (overheids-, onderwijs- en medische instellingen) | 044-556-1469 |
| | Algemene accounts Japan | 044-556-3469 |
| | Individuele gebruikers | 044-556-1760 |
| | Algemeen nummer | 044-556-4300 |

| Land (stad) Intern. toegangscode Landcode Netnummer | Afdeling of servicegebied, website en e-mailadres | Netnummers, lokale nummers en gratis nummers |
|---|---|---|
| Korea (Seoul) Internationale toegangscode: 001 Landcode: 82 Netnummer: 2 | Technische ondersteuning | gratis: 080-200-3800 |
| | Verkoopafdeling | gratis: 080-200-3600 |
| | Klantenservice (Penang, Maleisië) | 604 633 4949 |
| | Algemeen nummer | 2194-6202 |
| | Algemeen nummer | 2194-6000 |
| | Technische ondersteuning (elektronische apparatuur en accessoires) | gratis: 080-200-3801 |
| Latijns-Amerika | Technische ondersteuning voor klanten (Austin, Texas, V.S.) | 512 728-4093 |
| | Klantenservice (Austin, Texas, V.S.) | 512 728-3619 |
| | Faxnummer (technische ondersteuning en klantenservice) (Austin, Texas, V.S.) | 512 728-3883 |
| | Verkoopafdeling (Austin, Texas, V.S.) | 512 728-4397 |
| | Faxnummer Verkoopafdeling (Austin, Texas, V.S.) | 512 728-4600 of 512 728-3772 |
| Luxemburg Internationale toegangscode: 00 Landcode: 352 | Website: support.euro.dell.com | |
| | E-mailadres: tech_be@dell.com | |
| | Technische ondersteuning (Brussel, België) | 3420808075 |
| | Verkoopafdeling thuisgebruikers/kleine bedrijven (Brussel, België) | gratis: 080016884 |
| | Verkoopafdeling bedrijven (Brussel, België) | 02 481 91 00 |
| | Klantenservice (Brussel, België) | 02 481 91 19 |
| | Faxnummer (Brussel, België) | 02 481 92 99 |
| Algemeen nummer (Brussel, België) | 02 481 91 00 | |
| Macau Landcode: 853 | Technische ondersteuning | gratis: 0800 105 |
| | Klantenservice (Xiamen, China) | 34 160 910 |
| | Transactieverkoop (Xiamen, China) | 29 693 115 |

| Land (stad) Intern. toegangscode Landcode Netnummer | Afdeling of servicegebied, website en e-mailadres | Netnummers, lokale nummers en gratis nummers |
|--|---|---|
| Maleisië (Penang) | Website: support.ap.dell.com | |
| Internationale toegangscode: 00 | Technische ondersteuning (Dell Precision, OptiPlex en Latitude) | gratis: 1 800 88 0193 |
| Landcode: 60 | Technische ondersteuning (Dimension, Inspiron en elektronische apparatuur en accessoires) | gratis: 1 800 88 1306 |
| Netnummer: 4 | Technische ondersteuning (PowerApp, PowerEdge, PowerConnect en PowerVault) | gratis: 1800 88 1386 |
| | Klantenservice (Penang, Maleisië) | 04 633 4949 |
| | Verkoopafdeling | gratis: 1 800 88 0553 |
| Mexico | Technische ondersteuning voor klanten | 001-877-384-8979 |
| Internationale toegangscode: 00 | | of 001-877-269-3383 |
| Landcode: 52 | Verkoopafdeling | 50-81-8800 |
| | | of 01-800-888-3355 |
| | Klantenservice | 001-877-384-8979 |
| | | of 001-877-269-3383 |
| | Algemeen nummer | 50-81-8800 |
| | | of 01-800-888-3355 |
| Montserrat | Algemene ondersteuning | gratis: 1-866-278-6822 |
| Nederlandse Antillen | Algemene ondersteuning | 001-800-882-1519 |
| Nederland (Amsterdam) | Website: support.euro.dell.com | |
| Internationale toegangscode: 00 | Technische ondersteuning | 020 674 45 00 |
| Landcode: 31 | Technische ondersteuning per fax | 020 674 47 66 |
| Netnummer: 20 | Klantenservice voor thuisgebruikers/kleine bedrijven | 020 674 42 00 |
| | Klantenservice (Relational) | 020 674 43 25 |
| | Verkoopafdeling thuisgebruikers/kleine bedrijven | 020 674 55 00 |
| | Verkoopafdeling Relational | 020 674 50 00 |
| | Faxnummer voor Verkoopafdeling thuisgebruikers/kleine bedrijven | 020 674 47 75 |
| | Faxnummer Verkoopafdeling Relational | 020 674 47 50 |
| | Algemeen nummer | 020 674 50 00 |
| | Faxnummer algemeen | 020 674 47 50 |

| Land (stad) Intern. toegangscode Landcode Netnummer | Afdeling of servicegebied, website en e-mailadres | Netnummers, lokale nummers en gratis nummers |
|--|--|---|
| Nieuw-Zeeland Internationale toegangscode: 00 Landcode: 64 | E-mailadres (Nieuw-Zeeland): nz_tech_support@dell.com | |
| | E-mailadres (Australië): au_tech_support@dell.com | |
| | Technische ondersteuning (voor laptops en desktopcomputers) | gratis: 0800 446 255 |
| | Technische ondersteuning (voor servers en werkstations) | gratis: 0800 443 563 |
| | Thuisgebruikers en kleine bedrijven | 0800 446 255 |
| | Overheid en bedrijven | 0800 444 617 |
| | Verkoopafdeling | 0800 441 567 |
| | Algemeen nummer | 0800 441 566 |
| Nicaragua | Algemene ondersteuning | 001-800-220-1006 |
| Noorwegen (Lysaker) Internationale toegangscode: 00 Landcode: 47 | Website: support.euro.dell.com | |
| | E-mailadres: support.euro.dell.com/no/no/emaildell/ | |
| | Technische ondersteuning | 671 16882 |
| | Klantenservice (Relational) | 671 17575 |
| | Klantenservice voor thuisgebruikers/kleine bedrijven | 231 62298 |
| | Algemeen nummer | 671 16800 |
| | Faxnummer Algemeen nummer | 671 16865 |
| Oostenrijk (Wenen) Internationale toegangscode: 900 Landcode: 43 Netnummer: 1 | Website: support.euro.dell.com | |
| | E-mailadres: tech_support_central_europe@dell.com | |
| | Verkoopafdeling thuisgebruikers/kleine bedrijven | 0820 240 530 00 |
| | Faxnummer voor thuisgebruikers/kleine bedrijven | 0820 240 530 49 |
| | Klantenservice voor thuisgebruikers/kleine bedrijven | 0820 240 530 14 |
| | Klantenservice voor vaste klanten/bedrijven (Preferred Accounts) | 0820 240 530 16 |
| | Technische ondersteuning voor thuisgebruikers/kleine bedrijven | 0820 240 530 14 |
| | Technische ondersteuning voor vaste klanten/bedrijven (Preferred Accounts) | 0660 8779 |
| | Algemeen nummer | 0820 240 530 00 |

| Land (stad) Intern. toegangscode Landcode Netnummer | Afdeling of servicegebied, website en e-mailadres | Netnummers, lokale nummers en gratis nummers |
|--|---|---|
| Panama | Algemene ondersteuning | 001-800-507-0962 |
| Peru | Algemene ondersteuning | 0800-50-669 |
| Polen (Warschau) | Website: support.euro.dell.com | |
| Internationale toegangscode: 011 | E-mailadres: pl_support_tech@dell.com | |
| Landcode: 48 | Telefoonnummer klantenservice | 57 95 700 |
| Netnummer: 22 | Klantenservice | 57 95 999 |
| | Verkoopafdeling | 57 95 999 |
| | Faxnummer klantenservice | 57 95 806 |
| | Faxnummer receptie | 57 95 998 |
| | Algemeen nummer | 57 95 999 |
| Portugal | Website: support.euro.dell.com | |
| Internationale toegangscode: 00 | E-mailadres: support.euro.dell.com/gr/en/emailldell/ | |
| Landcode: 351 | Technische ondersteuning | 707200149 |
| | Klantenservice | 800 300 413 |
| | Verkoopafdeling | 800 300 410, 800 300 411, 800 300 412, of 21 422 07 10 |
| | Algemeen nummer | 21 424 01 12 |
| Puerto Rico | Algemene ondersteuning | 1-800-805-7545 |
| Saint Kitts en Nevis | Algemene ondersteuning | gratis: 1-877-441-4731 |
| Saint Lucia | Algemene ondersteuning | 1-800-882-1521 |
| Saint Vincent en de Grenadines | Algemene ondersteuning | gratis: 1-877-270-4609 |
| Singapore (Singapore) | Website: support.ap.dell.com | |
| Internationale toegangscode: 005 | Technische ondersteuning (Dimension, Inspiron en elektronische apparatuur en accessoires) | gratis: 1800 394 7430 |
| Landcode: 65 | Technische ondersteuning (OptiPlex, Latitude en Dell Precision) | gratis: 1800 394 7488 |
| | Technische ondersteuning (PowerApp, PowerEdge, PowerConnect en PowerVault) | gratis: 1800 394 7478 |
| | Klantenservice (Penang, Maleisië) | 604 633 4949 |
| | Verkoopafdeling | gratis: 1 800 394 7425 |

| Land (stad) Intern. toegangscode Landcode Netnummer | Afdeling of servicegebied, website en e-mailadres | Netnummers, lokale nummers en gratis nummers |
|--|---|---|
| Slowakije (Praag) | Website: support.euro.dell.com | |
| Internationale toegangscode: 00 | E-mailadres: czech_dell@dell.com | |
| Landcode: 421 | Technische ondersteuning | 02 5441 5727 |
| | Klantenservice | 420 22537 2707 |
| | Algemeen nummer | 02 5441 8328 |
| | Technische ondersteuning per fax | 02 5441 8328 |
| | Algemeen nummer (Verkoopafdeling) | 02 5441 7585 |
| Spanje (Madrid) | Website: support.euro.dell.com | |
| Internationale toegangscode: 00 | E-mailadres: support.euro.dell.com/es/es/emailldell/ | |
| Landcode: 34 | Thuisgebruikers en kleine bedrijven | |
| Netnummer: 91 | Technische ondersteuning | 902 100 130 |
| | Klantenservice | 902 118 540 |
| | Verkoopafdeling | 902 118 541 |
| | Algemeen nummer | 902 118 541 |
| | Algemeen nummer | 902 118 539 |
| | Bedrijven | |
| | Technische ondersteuning | 902 100 130 |
| | Klantenservice | 902 115 236 |
| | Algemeen nummer | 91 722 92 00 |
| | Algemeen nummer | 91 722 95 83 |
| Tsjechië (Praag) | Website: support.euro.dell.com | |
| Internationale toegangscode: 00 | E-mailadres: czech_dell@dell.com | |
| Landcode: 420 | Technische ondersteuning | 22537 2727 |
| | Klantenservice | 22537 2707 |
| | Algemeen nummer | 22537 2714 |
| | Technische ondersteuning per fax | 22537 2728 |
| | Algemeen nummer | 22537 2711 |

| Land (stad) Intern. toegangscode Landcode Netnummer | Afdeling of servicegebied, website en e-mailadres | Netnummers, lokale nummers en gratis nummers |
|--|---|---|
| Taiwan | Website: support.ap.dell.com | |
| Internationale toegangscode: 002 | E-mailadres: ap_support@dell.com | |
| Landcode: 886 | Technische ondersteuning (OptiPlex, Latitude, Inspiron, Dimension en elektronische apparatuur en accessoires) | gratis: 00801 86 1011 |
| | Technische ondersteuning (PowerApp, PowerEdge, PowerConnect en PowerVault) | gratis: 00801 60 1256 |
| | Transactieverkoop | gratis: 00801 65 1228 |
| | Verkoopafdeling bedrijven | gratis: 00801 65 1227 |
| Thailand | Website: support.ap.dell.com | |
| Internationale toegangscode: 001 | Technische ondersteuning (OptiPlex, Latitude en Dell Precision) | gratis: 1800 0060 07 |
| Landcode: 66 | Technische ondersteuning (PowerApp, PowerEdge, PowerConnect en PowerVault) | gratis: 1800 0600 09 |
| | Klantenservice (Penang, Maleisië) | 604 633 4949 |
| | Verkoopafdeling bedrijven | gratis: 1800 006 009 |
| | Transactieverkoop | gratis: 1800 006 006 |
| Trinidad/Tobago | Algemene ondersteuning | 1-800-805-8035 |
| Turks- en Caicos-eilanden | Algemene ondersteuning | gratis: 1-866-540-3355 |
| Uruguay | Algemene ondersteuning | gratis: 000-413-598-2521 |

| Land (stad) Intern. toegangscode Landcode Netnummer | Afdeling of servicegebied, website en e-mailadres | Netnummers, lokale nummers en gratis nummers |
|--|--|---|
| V.K. (Bracknell) | Website: support.euro.dell.com | |
| Internationale toegangscode: 00 | Website Klantenservice: support.euro.dell.com/uk/en/ECare/Form/Home.asp | |
| Landcode: 44 | | |
| Netnummer: 1344 | E-mailadres: dell_direct_support@dell.com | |
| | Technische ondersteuning (bedrijven/vaste klanten/PAD [1000+ medewerkers]) | 0870 908 0500 |
| | Technische ondersteuning (rechtstreeks en algemeen) | 0870 908 0800 |
| | Klantenservice voor wereldwijde accounts | 01344 373 186 |
| | Klantenservice voor thuisgebruikers/kleine bedrijven) | 0870 906 0010 |
| | Klantenservice voor bedrijven | 01344 373 185 |
| | Klantenservice voor vaste klanten (500-5000 medewerkers) | 0870 906 0010 |
| | Klantenservice voor centrale overheid | 01344 373 193 |
| | Klantenservice voor lokale overheid en onderwijsinstellingen | 01344 373 199 |
| | Klantenservice voor de gezondheidszorg | 01344 373 194 |
| | Verkoopafdeling thuisgebruikers en kleine bedrijven | 0870 907 4000 |
| | Verkoopafdeling bedrijfsleven en publieke sector | 01344 860 456 |
| | Faxnummer thuisgebruikers en kleine bedrijven | 0870 907 4006 |

| Land (stad) Intern. toegangscode Landcode Netnummer | Afdeling of servicegebied, website en e-mailadres | Netnummers, lokale nummers en gratis nummers |
|--|--|---|
| V.S. (Austin, Texas) | Geautomatiseerde orderstatusservice | gratis: 1-800-433-9014 |
| Internationale toegangscode: 011 | AutoTech (laptops en desktopcomputers) | gratis: 1-800-247-9362 |
| Landcode: 1 | Consumenten (thuisgebruikers en kantoor aan huis) | |
| | Technische ondersteuning | gratis: 1-800-624-9896 |
| | Klantenservice | gratis: 1-800-624-9897 |
| | Service en ondersteuning voor DellNet™ | gratis: 1-877-Dellnet (1-877-335-5638) |
| | EPP-klanten (Employee Purchase Program) | gratis: 1-800-695-8133 |
| | Website voor financiële ondersteuning: www.dellfinancialservices.com | |
| | Financiële ondersteuning (lease/leningen) | gratis: 1-877-577-3355 |
| | Financiële ondersteuning voor vaste klanten (Dell Preferred Accounts [DPA]) | gratis: 1-800-283-2210 |
| | Zakelijk | |
| | Klantenservice en technische ondersteuning | gratis: 1-800-822-8965 |
| | EPP-klanten (Employee Purchase Program) | gratis: 1-800-695-8133 |
| | Technische ondersteuning voor printers en projectoren | gratis: 1-877-459-7298 |
| | Publieke sector (overheid, onderwijs en gezondheidszorg) | |
| | Klantenservice en technische ondersteuning | gratis: 1-800-456-3355 |
| | EPP-klanten (Employee Purchase Program) | gratis: 1-800-234-1490 |
| | Dell Verkoopafdeling | gratis: 1-800-289-3355 of gratis: 1-800-879-3355 |
| | Dell Outlet Store (door Dell gereviseerde computers) | gratis: 1-888-798-7561 |
| | Verkoopafdeling software en randapparatuur | gratis: 1-800-671-3355 |
| | Verkoopafdeling losse onderdelen | gratis: 1-800-357-3355 |
| | Verkoopafdeling uitgebreide service en garantie | gratis: 1-800-247-4618 |
| | Algemeen nummer | gratis: 1-800-727-8320 |
| | Dell services voor doven, slechthorenden en mensen met spraakproblemen | gratis: 1-877-DELLTY (1-877-335-5889) |
| Venezuela | Algemene ondersteuning | 8001-3605 |

| Land (stad) Intern. toegangscode Landcode Netnummer | Afdeling of servicegebied, website en e-mailadres | Netnummers, lokale nummers en gratis nummers |
|--|---|---|
| Zweden (Upplands Vasby) | Website: support.euro.dell.com | |
| Internationale toegangscode: 00 | E-mailadres: support.euro.dell.com/se/sv/emaildell/ | |
| Landcode: 46 | Technische ondersteuning | 08 590 05 199 |
| Netnummer: 8 | Klantenservice (Relational) | 08 590 05 642 |
| | Klantenservice voor thuisgebruikers/kleine bedrijven | 08 587 70 527 |
| | Ondersteuning voor EPP (Employee Purchase Program) | 20 140 14 44 |
| | Technische ondersteuning per fax | 08 590 05 594 |
| | Verkoopafdeling | 08 590 05 185 |
| Zwitserland (Genève) | Website: support.euro.dell.com | |
| Internationale toegangscode: 00 | E-mailadres: | |
| Landcode: 41 | Tech_support_central_Europe@dell.com | |
| Netnummer: 22 | E-mailadres voor Franssprekende HSB- en bedrijfsklanten: support.euro.dell.com/be/fr/emaildell/ | |
| | Technische ondersteuning (thuisgebruikers/kleine bedrijven) | 0844 811 411 |
| | Technische ondersteuning (bedrijven) | 0844 822 844 |
| | Klantenservice (thuisgebruikers/kleine bedrijven) | 0848 802 202 |
| | Klantenservice (bedrijven) | 0848 821 721 |
| | Algemeen nummer | 022 799 01 90 |
| | Algemeen nummer | 022 799 01 01 |
| Zuid-Afrika (Johannesburg) | Website: support.euro.dell.com | |
| Internationale toegangscode: 09/091 | E-mailadres: dell_za_support@dell.com | |
| Landcode: 27 | Gold Queue | 011 709 7713 |
| Netnummer: 11 | Technische ondersteuning | 011 709 7710 |
| | Klantenservice | 011 709 7707 |
| | Verkoopafdeling | 011 709 7700 |
| | Algemeen nummer | 011 706 0495 |
| | Algemeen nummer | 011 709 7700 |
| Zuidoost-Azië en landen in de Pacific | Technische ondersteuning voor klanten, klantenservice en verkoopafdeling (Penang, Maleisië) | 604 633 4810 |

Bijlage

Exportregels

De klant accepteert dat op deze producten, waaronder technologie en software, de import- en exportwetgeving van de Verenigde Staten ('V.S.') van toepassing is, en wellicht ook de import- en exportwetgeving van het land waarin het product geproduceerd of ontvangen is. De klant verklaart zich te houden aan de toepasselijke wetgeving. Tevens mogen deze producten, volgens de toepasselijke wetgeving van de V.S., niet worden verkocht, in lease gegeven of anderszins overgedragen aan eindgebruikers of landen waarvoor beperkingen gelden. Ook mogen de Producten niet worden verkocht, in lease gegeven, anderszins overgedragen of gebruikt door een eindgebruiker die betrokken is bij activiteiten in verband met massavernietigingswapens, waaronder zonder beperking activiteiten aangaande het ontwerp, de ontwikkeling, de productie of het gebruik van atoomwapens, materialen, voorzieningen of raketten, of bij de ondersteuning van projecten met betrekking tot raketten en chemische of biologische wapens.

Licentieovereenkomst van Dell™ software

Dit is een rechtsgeldige overeenkomst tussen u, de gebruiker, en Dell Products, L.P (Dell). Deze overeenkomst heeft betrekking op alle software die bij het Dell product wordt geleverd en waarvoor geen afzonderlijke licentieovereenkomst is afgesloten tussen u en de fabrikant of de eigenaar van de software (gezamenlijk aangeduid als de Software). Deze overeenkomst is niet van toepassing op de verkoop van Software of enige andere intellectuele eigendom. Alle eigendomsrechten en intellectuele-eigendomsrechten in en met betrekking tot de Software berusten bij de fabrikant of eigenaar van de Software. Alle rechten die niet expliciet worden verleend onder deze overeenkomst, zijn voorbehouden aan de fabrikant of eigenaar van de Software. Als u het softwarepakket/de softwarepakketten hebt geopend of het zegel hebt verbroken, de Software hebt geïnstalleerd of gedownload of de Software die vooraf is geladen of in het product is geïntegreerd, hebt gebruikt, gaat u akkoord met de voorwaarden van deze overeenkomst. Als u niet akkoord gaat met deze voorwaarden, moet u alle Software-items (schijven, bedrukte materialen en de verpakking) onmiddellijk terugsturen en alle vooraf geladen of geïntegreerde Software verwijderen.

U mag één exemplaar van de Software slechts op één product tegelijkertijd gebruiken. Als u meerdere licenties voor de Software hebt, mag u zoveel exemplaren gebruiken waarvoor u licenties hebt. 'Gebruiken' betekent het laden van de Software in een tijdelijk geheugen of permanente opslagbehoefte op het product. Installatie op een netwerkserver uitsluitend voor verspreiding naar andere producten valt niet onder 'gebruiken' als (en alleen als) u een afzonderlijke licentie voor elk product hebt waarop de Software wordt verspreid. U moet ervoor zorgen dat het aantal personen dat de Software die op een netwerkserver is geïnstalleerd, gebruikt, niet het aantal licenties dat in uw bezit is, overschrijdt. Als het aantal gebruikers van de geïnstalleerde Software op een netwerkserver dit aantal licenties overschrijdt, moet u, voordat u extra gebruikers toestaat de Software te gebruiken, extra licenties aanschaffen totdat het aantal licenties overeenkomt met het aantal gebruikers. Als u een klant van Dell of van een aan Dell gelieerd bedrijf bent, verleent u Dell of een door Dell gekozen tussenpersoon, hierbij toestemming om een controle op het gebruik van de Software tijdens normale werktijden uit te voeren. U stemt ermee in gedurende deze controle samen te werken met Dell en alle gegevens die redelijkerwijs zijn gerelateerd aan het gebruik van de Software te verstrekken aan Dell. Bij deze controle wordt alleen gekeken of u zich aan de voorwaarden in deze overeenkomst houdt.

De Software wordt beschermd door de auteursrechten van de Verenigde Staten en internationale verdragen. U mag uitsluitend één kopie van de Software maken voor back-up- of archiveringsdoeleinden of gebruiken op één vaste schijf op voorwaarde dat het origineel uitsluitend voor back-up- of archiveringsdoeleinden wordt bewaard. U mag de Software niet verhuren of in lease geven of de gedrukte materialen bij de Software kopiëren, maar u mag de Software en het bijbehorende materiaal wel permanent overdragen als onderdeel van een verkoop of overdracht van het Dell product, mits u geen exemplaren behoudt en de ontvanger akkoord gaat met deze voorwaarden. Elke overdracht moet de recentste update en alle vorige versies bevatten. U mag de Software niet aanpassen, decompileren, disassembleren of aan reverse engineering onderwerpen. Als het pakket bij het product cd-rom's, diskettes en/of floppy's bevat, mag u alleen de schijven gebruiken die geschikt zijn voor uw product. U mag de schijven niet op andere computers of netwerken gebruiken of de schijven lenen, verhuren of overdragen aan andere gebruikers tenzij toegestaan door deze overeenkomst.

Beperkte garantie

Dell garandeert dat de schijven met de Software bij normaal gebruik geen materiaal of bewerkingfouten bevatten gedurende negentig (90) dagen vanaf de datum waarop u deze hebt ontvangen. Deze garantie is alleen op u van toepassing en kan niet worden overgedragen. Enige impliciete garanties zijn beperkt tot negentig (90) dagen vanaf de datum waarop u de Software hebt ontvangen. In sommige rechtsgebieden is het beperken van de duur van een impliciete garantie niet toegestaan, waardoor deze beperking mogelijk niet voor u geldt. De volledige aansprakelijkheid van Dell en zijn leveranciers en uw exclusieve verhaalsmogelijkheid bestaan uit (a) restitutie van het bedrag dat u voor de Software hebt betaald of (b) vervanging van een schijf die niet aan deze garantie voldoet en op eigen kosten en risico met het RMA-nummer (Return Material Authorization) is teruggestuurd naar Dell. Deze beperkte garantie geldt niet indien de schijf beschadigd is als gevolg van een ongeval, misbruik, verkeerde toepassing, of onderhoud of wijzigingen door derden. De garantie op een vervangende schijf blijft van kracht gedurende de resterende tijd van de oorspronkelijke garantieperiode of voor dertig (30) dagen, waarbij de langste van beide perioden geldt.

Dell garandeert NIET dat de functies van de Software aan uw eisen voldoen of dat de werking van de Software ononderbroken of vrij van fouten is. U bent verantwoordelijk voor het kiezen van de Software zodat de beoogde resultaten worden bereikt en voor het gebruik en de resultaten die met de Software worden verkregen.

DELL WIJST NAMENS DELL EN ZIJN LEVERANCIERS ALLE ANDERE GARANTIES VOOR DE SOFTWARE EN DE BIJBEHORENDE GEDRUKTE MATERIALEN, HETZIJ EXPLICIET OF IMPLICIET, INCLUSIEF MAAR NIET BEPERKT TOT DE IMPLICIETE GARANTIES VAN VERHANDELBAARHEID OF GESCHIKTHEID VOOR EEN BEPAALD DOEL VAN DE HAND. Deze beperkte garantie geeft u bepaalde juridische rechten. Mogelijk beschikt u over andere rechten die per rechtsgebied kunnen verschillen.

IN GEEN GEVAL IS DELL OF ZIJN LEVERANCIERS VERANTWOORDELIJK VOOR ENIGE SCHADE (INCLUSIEF MAAR NIET BEPERKT TOT SCHADE DOOR WINSTVERLIES, WERKONDERBREKING, VERLIES VAN BEDRIJFSGEGEVENS OF ENIG ANDER GEDELJEK VERLIES) VOORTKOMEND UIT HET GEBRUIK VAN OF HET NIET GEBRUIKEN VAN DE SOFTWARE, ZELFS NIET ALS DELL OP DE HOOGTE IS GESTELD VAN DERGELIJKE SCHADE. In sommige rechtsgebieden is de uitsluiting of beperking van aansprakelijkheid voor gevolgschade of incidentele schade niet toegestaan. Mogelijk geldt de bovenstaande beperking niet voor u.

Algemeen

Deze licentie blijft geldig totdat deze wordt beëindigd. Deze licentie wordt beëindigd bij de bepalingen die hierboven worden uiteengezet of als u niet voldoet aan de voorwaarden van deze licentie. Bij beëindiging gaat u ermee akkoord dat de Software en de bijbehorende materialen en alle kopieën worden vernietigd. Deze overeenkomst valt onder de wetten van de staat Texas. Elke voorwaarde in deze overeenkomst is afzonderlijk toe te passen. Als een voorwaarde niet kan worden uitgevoerd, heeft dit geen invloed op de uitvoerbaarheid van de overige voorwaarden of bepalingen van deze overeenkomst. Deze overeenkomst is bindend voor opvolgers en rechtverkrijgenden. Dell en u gaan ermee akkoord, voorzover maximaal toegestaan door de wet, afstand te doen van enig recht op een juridisch proces met betrekking tot de Software of deze overeenkomst. Deze vrijwaring van verhaalsmogelijkheden is in bepaalde rechtsgebieden niet rechtsgeldig. Mogelijk geldt deze vrijwaring niet voor u. U bevestigt dat u deze overeenkomst hebt gelezen, dat u de overeenkomst begrijpt en dat u zich zult houden aan de voorwaarden en dat deze overeenkomst de volledige en exclusieve overeenkomst tussen u en Dell met betrekking tot de Software is.

Index

B

bedieningspaneel
gebruiken, 15
kopiëren met, 39

C

cartridges, inkt
uitlijnen, 74
vervangen, 71

D

Dell
contact opnemen, 85
Dell All-In-One Center
gebruiken, 63
openen, 64
Speciale functies, 65
tabblad Kopiëren, 64
tabblad Scannen, 64
tabblad Voorbeeld, 64

E

e-mail
document, 53
gescande afbeelding, 53
exemplaren, 39

F

faxen, 57
foto's
afdrukken, 28
foutberichten en knipperende
lampjes, 82

G

Geavanceerd, tabblad, 66

I

inktcartridges
reinigen, 76
uitlijnen, 74
vervangen, 71

K

kopiëren
bedieningspaneel, 39
software, 40

M

meerdere exemplaren, 66

O

Onderhoud, tabblad, 67
ondersteuning
contact opnemen met Dell, 85

P

papieruitvoerlade, 12
PictBridge, 31
Printerinstelling, tabblad, 66
problemen
stations, 77

R

reinigen
spuitopeningen, 76

S

sensor voor papiersoort, 25
uitschakelen, 25

Software

Voorkeursinstellingen voor
afdrukken, 65

software

Dell All-In-One Center, 63
opnieuw installeren, 70
verwijderen, 70

sputopeningen, inktcartridge
reinigen, 76

U

uitlijnen van
inktkartridges, 74

V

Voorkeursinstellingen voor
afdrukken
openen, 65
tabblad Geavanceerd, 66
tabblad Onderhoud, 67
tabblad Printerinstelling, 66

Z

zonder rand, afdrukken, 29